









# BUZZISPACE

The Antwerp-based company BuzziSpace is the creative subsidiary of Tecnospace.com, which specialises in cleverly designed partition walls for offices. With BuzziSpace, the company aims to offer innovative sound-insulating solutions for both the workplace and the home.

The first products - the BuzziZone, BuzziBoard, BuzziLight and BuzziScreen made of eco felt, a 100% recycled material made of old plastic bottles - were an instant hit. When designer Sas Adriaenssens revealed her designs in 2007, she immediately won 'The Design Brussels Award' and a 'Marie-Claire Maison Award' at Maison & Objet in Paris. But that wasn't all. After the 'Design At Work Award' in 2008, she received in 2009 the prestigious 'Henry Van de Velde Label' for her honest and innovative designs.

BuzziSpace was catapulted onto the world stage and rapidly extended its range whilst staying dedicated to its original philosophy: ecology, flexibility and acoustics. BuzziSpace has since added the BuzziSkin sound-insulation wallpaper, the BuzziSpot 3D & BuzziCube 3D, and is attracting other renowned designers to extend the range in creative ways. For example, Alain Gilles created the BuzziBooth & BuzziHood and Anthony Duffeleer came up with the BuzziPlantss.

Today we can hardly imagine our interiors or offices without an entire BuzziSpace universe. In 2010 BuzziSpace added yet another chapter to the story of its success with the birth of BuzziKidz. A world full of fun with huggable animal figures, cuddly puzzles and snugly sound insulation. BuzziSpace has managed to turn throwaway plastic bottles into an attractive design product, meeting our need for a greener world for ourselves and our grandchildren.



# BUZZISPACE

Het Antwerpse Buzzispace is de creatieve dochteronderneming van Tecnospace.com, dat gespecialiseerd is in knap vormgegeven systeemwanden voor kantoren. Met Buzzispace wil het bedrijf innovatieve akoestische oplossingen bieden voor zowel onze professionele werkplek als voor ons huis.

De eerste producten – de Buzzizone, Buzziboard, Buzzilight en Buzziscreen van ecovilt, een 100% puur gerecycleerd materiaal van PET-flessen – waren een schot in de roos. Ontwerpster Sas Adriaenssens viel bij de voorstelling van haar ontwerpen in 2007 meteen in de prijzen met een ‘Design Brussels Award’ en een ‘Marie-Claire Maison Award’ op Maison & Objet in Parijs. Maar daar bleef het niet bij. Na een ‘Design at Work Award’ in 2008, kreeg ze in 2009 een prestigieuze ‘Henry Van de Velde Label’ voor haar eerlijke en innovatieve ontwerpen.

Buzzispace liep meteen wereldwijd in de kijker en breidde het gamma al snel uit, telkens met dezelfde filosofie: ecologie, flexibiliteit én akoestiek. Buzzispace heeft intussen het akoestisch behang Buzziskin, de poefjes Buzzispot 3D en Buzzicube 3D in zijn assortiment, en daarnaast werden ook gerenommeerde ontwerpers aangetrokken om het gamma creatief uit te breiden. Zo creëerde Alain Gilles de Buzzibooth en Anthony Duffeleer de Buzziplantss.

Vandaag bestaat er een volledig Buzzispace-universum dat niet meer weg te denken is uit ons interieur of kantoor. In 2010 breidde Buzzispace nog een nieuw vervolg aan hun succesverhaal met de geboorte van Buzzikidz. Een wereld vol fun met streepzachte dierenfiguren, aibare puzzels en akoestische knuffelaars. Buzzispace wist van afgedankte PET-flessen een aantrekkelijk designproduct te maken: daarmee spelen ze in op de nood aan een groenere wereld voor ons en onze kleinkinderen.



## BUZZISPACE

La société anversoise BuzziSpace est la filiale créative de Tecnospace.com, spécialiste des systèmes de cloisons pour les bureaux. Avec BuzziSpace, l'entreprise entend offrir des solutions acoustiques innovantes, tant pour le lieu de travail professionnel que pour la maison.

Les premiers produits de la marque — la BuzziZone, le BuzziBoard, la BuzziLight et le BuzziScreen, tous en ecovilt, un matériau composé à 100 % de bouteilles en PET recyclées — ont d'emblée rencontré un franc succès. Lors de la présentation de ses créations en 2007, Sas Adriaenssens a remporté un 'Design Brussels Award' et un 'Marie-Claire Maison Award' (Salon Maison & Objet, Paris). Et ce n'est pas tout. Après un 'Design At Work Award' en 2008, elle a remporté en 2009 le prestigieux 'Henry Van de Velde Label' pour ses créations équitables et innovantes.

BuzziSpace a ainsi bénéficié d'emblée d'une attention internationale et a rapidement enrichi sa gamme en poursuivant une philosophie axée sur trois notions clés: l'écologie, la flexibilité et l'acoustique. Entre-temps, l'assortiment de BuzziSpace comprend aussi le papier peint acoustique BuzziSkin, les poufs BuzziSpot 3D et BuzziCube 3D. Par ailleurs, la société a attiré des designers renommés en vue du développement créatif de sa gamme. C'est ainsi qu'Alain Gilles a conçu le BuzziBooth et Anthony Duffeleer les BuzziPlantss.

Aujourd'hui, il existe tout un univers BuzziSpace indissociable de notre intérieur ou bureau. En 2010, BuzziSpace a écrit une nouvelle page de sa success-story en lançant BuzziKidz: un monde plein de fun, avec des animaux tout doux, des puzzles caressables et des solutions acoustiques moelleuses. En transformant des bouteilles PET usagées en un produit design attrayant, BuzziSpace répond au besoin d'un monde plus vert pour nous et nos petits-enfants.



## BUZZISPACE

Das Unternehmen BuzziSpace mit Sitz in Antwerpen ist die kreative Tochtergesellschaft von Tecnospace.com, das sich auf Systemwände für Büros in elegantem Design spezialisiert hat. Mit BuzziSpace will das Unternehmen innovative akustische Lösungen sowohl für den Arbeitsplatz als auch für zu Hause anbieten.

Die ersten Produkte – BuzziZone, BuzziBoard, BuzziLight und BuzziScreen aus Öko-Filz, einem 100% Recycling-Material aus PET-Flaschen – waren allesamt Volltreffer. Die Designerin Sas Adriaenssens wurde bei der Vorstellung ihrer Entwürfe 2007 direkt mit einem 'Design Brussels Award' und einem 'Marie-Claire Maison Award' auf der Messe Maison & Objet in Paris ausgezeichnet. Dabei blieb es jedoch nicht. Nach dem 'Design At Work Award' in 2008, erhielt sie in 2009 einen prestigeträchtigen 'Henry Van de Velde Label' für ihre ehrlichen und innovativen Entwürfe.

BuzziSpace erlangte sofort weltweite Bekanntheit und erweiterte innerhalb kurzer Zeit das Sortiment, stets mit der Philosophie, dabei Ökologie, Flexibilität und Akustik zu vereinen. BuzziSpace hat inzwischen die geräuschabsorbierende Wandtapete BuzziSkin, die Hocker BuzziSpot 3D und BuzziCube 3D im Angebot, und darüber hinaus wurden renommierte Designer gewonnen, um das Sortiment kreativ zu erweitern. Alain Gilles beispielsweise kreierte die BuzziBooth und Anthony Duffeleer die BuzziPlantss.

Inzwischen existiert eine komplette BuzziSpace-Welt, die aus unserer Einrichtung oder unserem Büro nicht mehr wegzudenken ist. 2010 fügte BuzziSpace mit der Entstehung von BuzziKidz der Erfolgsgeschichte noch ein weiteres Kapitel hinzu. Eine Welt voll Spaß mit streichelweichen Tierfiguren, Puzzel mit herrlich softer Textur und kuscheligen Akustikelementen. BuzziSpace ist es gelungen, aus gebrauchten PET-Flaschen ein attraktives Designprodukt zu machen: so leisten sie ihren Beitrag für eine so dringend benötigte grünere Welt für uns und unsere Enkelkinder.









## BUZZIZONE

The BuzziZone is a half-height sound-insulating partition wall that provides a little privacy and peace in your living room or office. It is light, colourful, tackable and sound absorbing. In other words, it is ideal for concealing a kids' corner, work area or quiet reading nook. What is more, the BuzziZone suits both modern and traditional interiors.

De BuzziZone is een halfhoge akoestische wand die zorgt voor een stukje privacy en rust in je woonkamer of bureau. Hij is licht, kleurrijk, geluidsabsorberend en je kan er dingen op vastprikken: ideaal dus om er een speelhoek, een werkplek of een rustige leeshoek achter te verbergen. Bovendien past de BuzziZone zowel in een moderne als klassieke omgeving.

La BuzziZone est une cloison acoustique de hauteur moyenne qui permet d'introduire un peu d'intimité et de calme au salon ou au bureau. Léger, coloré, il absorbe le bruit et accueille affiches, dessins et objets. Il constitue donc une solution idéale pour isoler un coin de jeu, un espace de travail ou un coin lecture. En outre, la BuzziZone s'intègre dans tous les environnements, qu'ils soient classiques ou modernes.

Die BuzziZone ist eine halbhohe akustische Wand, die in Ihrem Wohnzimmer und Ihrem Büro für ein wenig Privatsphäre sorgt. Sie ist leicht, farbenfroh, es lassen sich Dinge mit Nadeln an ihr befestigen und sie absorbiert Geräusche: ideal zur Abgrenzung einer Spielecke, eines Arbeitsplatzes oder einer ruhigen Lesecke. Darüber hinaus fügt sich die BuzziZone sowohl in eine moderne als auch in eine klassische Umgebung perfekt ein.



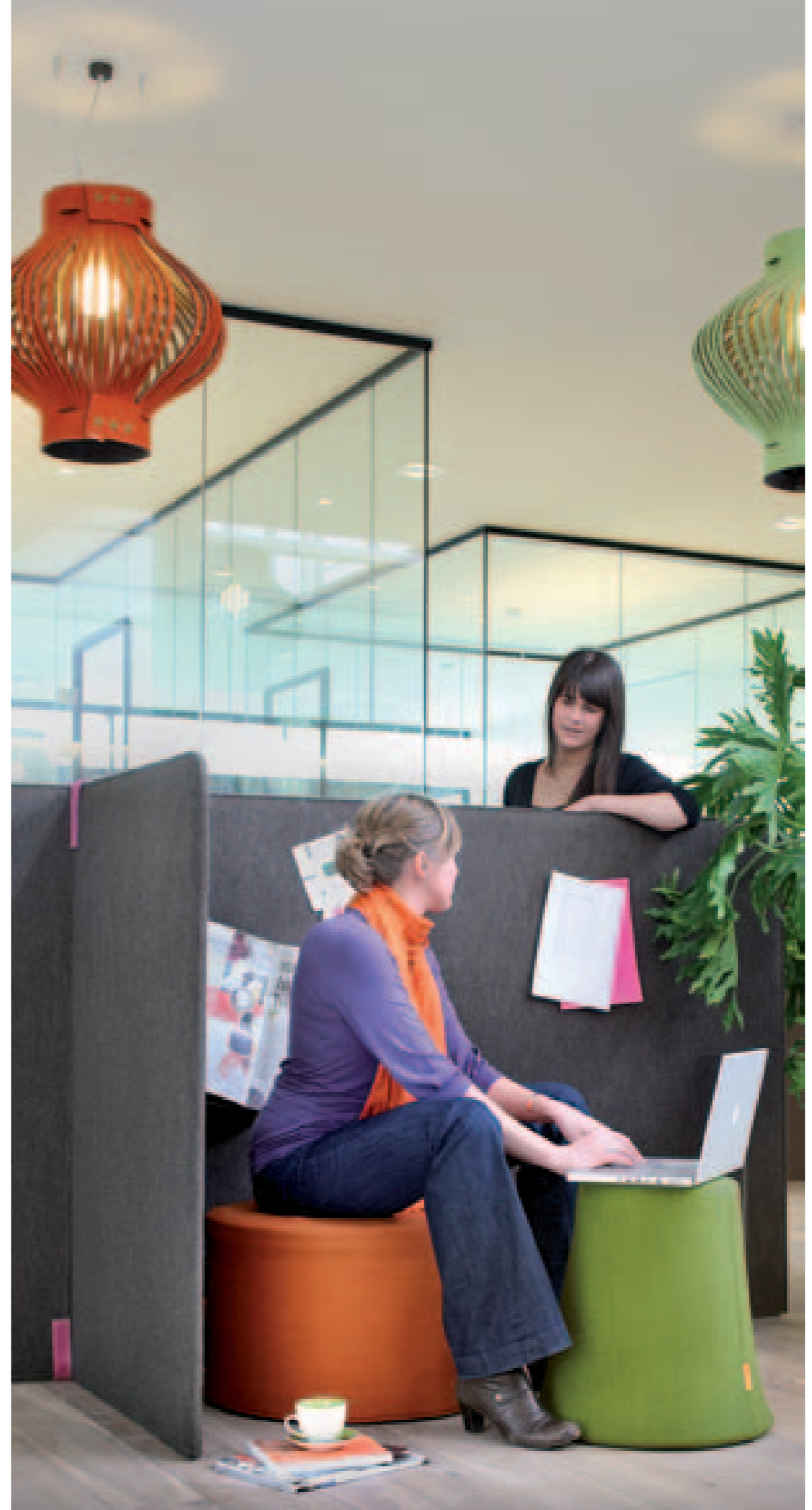









## BUZZISCREEN

The folding screen has come back into fashion with a bang! The BuzziScreen is a contemporary take on the flexible room divider with all sorts of advantages. For example, it can be extended infinitely: the handy recycled zipper system makes it easy for you to add panels. Just like with the other BuzziSpace products, you can pin objects, photos or letters to the screen to your heart's content, and of course it works as sound insulation as well. Divide up your office or room any way you want, all the time, everywhere!

Het kamerscherm is helemaal terug, en hoe! De BuzziScreen is een hedendaagse interpretatie van de flexibele kamerverdeler met tal van voordelen. Zo kan hij onbeperkt uitgebreid worden: via het handige (gerecycleerde) ritssysteem kan je makkelijk panelen toevoegen. Net als bij de andere BuzziSpace-producten kan je naar hartenlust objecten, foto's of briefjes op het scherm prikken en uiteraard werkt het ook akoestisch. Deel je bureau of kamer in zoals jij het wil, altijd en overal!

Le paravent revient en force. Le BuzziScreen est une interprétation contemporaine de l'écran flexible, conjugué à de nombreux avantages. Ainsi, il est extensible à l'infini puisque des panneaux peuvent être ajoutés en toute simplicité grâce à un ingénieux système de fermeture éclair recyclé. Comme pour tous les produits BuzziSpace, épinglez-y objets, photos ou billets doux. Il possède en outre, bien entendu, une fonction insonorisante. Divisez l'espace comme le cœur vous en dit, partout et toujours !

Der Paravent ist zurück, und wie! Der BuzziScreen ist eine moderne Interpretation des flexiblen Raumteilers mit zahlreichen Vorteilen. Mithilfe des praktischen (recyclten) Reißverschlussystems lassen sich problemlos Wände anfügen – so kann er unbegrenzt erweitert werden. Wie bei allen anderen BuzziSpace-Produkten können Sie nach Herzenslust Gegenstände, Fotos oder Nachrichten daran anheften und natürlich verfügt er auch über geräuschabsorbierende Eigenschaften. Unterteilen Sie Ihr Büro oder Ihre Privaträume nach Ihren Wünschen, immer und überall!







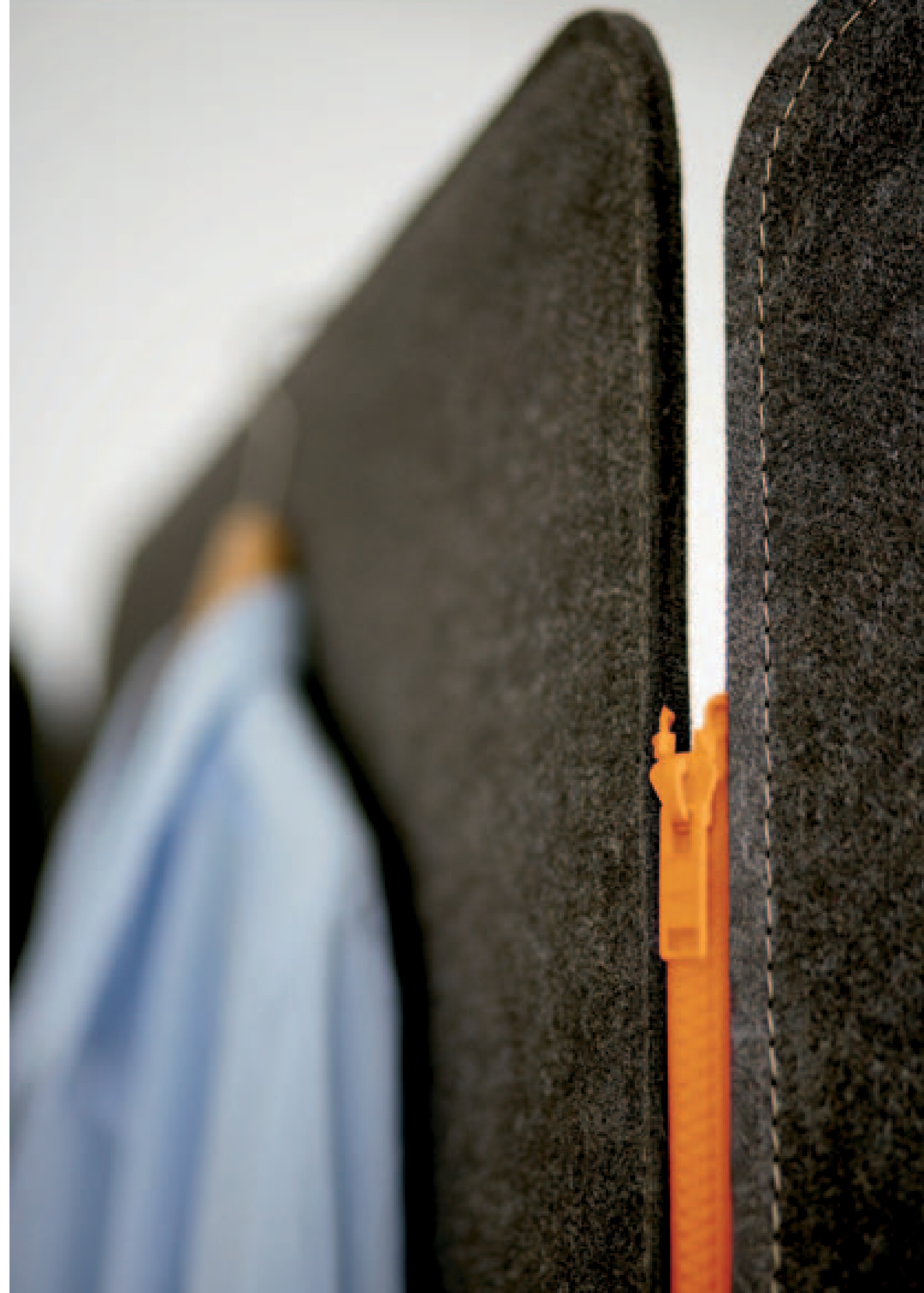



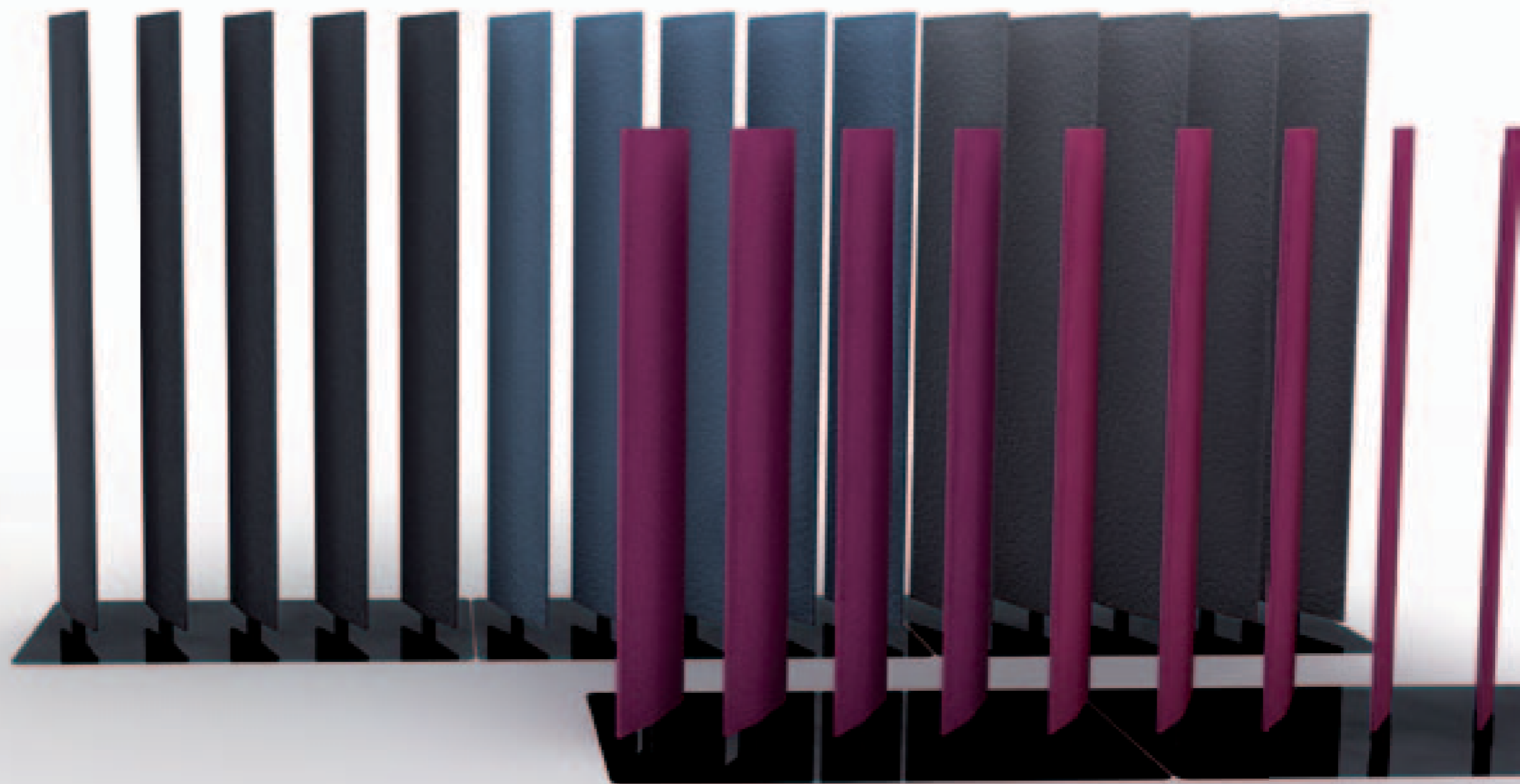

# BUZZIBLINDS

These rotating acoustical blinds take their inspirations from modernist architecture and more specifically from the exterior sunshades that can be found for instance on modernist buildings designed by Oscar Niemeyer in Brasilia. And also by the rhythm and tonalities created by the orientation of these sunshades. The concept has been turned into elements that can define and partition open-space offices.

Deze roterende akoestische schermen vinden hun inspiratie in de modernistische architectuur en meer specifiek in de buiten zonwering die men onder meer kan terugvinden in de modernistische gebouwen ontworpen door Oscar Niemeyer in Brasilia. Deze schermen onderscheiden zich ook door hun ritmiek en kleurenpallet eigen aan de instelbaarheid van de oriëntatie van deze zonnenschermen. Het concept werd vertaald in losse wandelementen die open space kantoren kunnen definiëren.

Ces cloisons acoustiques orientables puisent leur inspiration dans l'architecture moderniste, et plus particulièrement dans les pare-soleil extérieurs que l'on peut trouver sur certains immeubles d'Oscar Niemeyer à Brasilia. Ils font écho à leurs rythmiques et aux tonalités de couleurs différentes générées par ceux-ci en fonction de leur orientation. Le concept a été transformé en un élément permettant de définir et de diviser de grands espaces ouverts tels que des bureaux paysagés ou autres espaces publics.

Diese rotierenden akustischen Blinds sind die Inspiration aus moderner Architektur, wie man Sie von Sonnenblenden an modernen Gebäuden kennt, designed von Oscar Niemeyer aus Brasilien. Auch der Rhythmus und die Tonalität ist orientiert an diesen Sonnenblenden. Das Konzept ist in Elemente umgewandelt, die Großraumbüros definieren und unterteilen können. Je nach dem wie die einzelnen Elemente ausgerichtet sind, kann man mehr oder weniger sehen.











## BUZZILIGHT

The BuzziLight is a striking phenomenon, whether on the ceiling or the floor. The strips of sound-insulating felt are fixed around a steel structure, allowing this light object to take on different shapes. Whether you opt for eye-catching fuchsia or stylish stone grey, the BuzziLight is a trendsetter in any space.

De BuzziLight is een opvallende verschijning, zowel aan het plafond als op de grond. De akoestische repen van vilt werden rondom een stalen structuur bevestigd waardoor dit verlicht ontwerp verschillende vormen kan aannemen. Of je nu kiest voor een opvallend fuchsia of een stijlvol stonegrey; de BuzziLight is een smaakmaker in elke ruimte.

Qu'il soit suspendu au plafond ou posé au sol, le BuzziLight attire le regard. Comme les lanières de feutre acoustique ont été fixées sur une structure en acier, cette création lumineuse peut adopter des formes variées. Qu'on le choisisse expressif en fuchsia, ou plus stylé en stonegrey, le BuzziLight est un objet de goût dans chaque espace.

Das BuzziLight ist eine auffallende Erscheinung, sowohl an der Decke als auch auf dem Boden. Die akustischen Streifen aus Filz wurden rund um eine Stahlstruktur befestigt, wodurch dieses beleuchtete Objekt verschiedene Formen annehmen kann. Ob Sie sich für auffallendes Fuchsia oder stilvolles Stonegrey entscheiden – das BuzziLight ist in jedem Raum ein echter Hingucker.















## BUZZIBOARD

The BuzziBoard is a magnetic and sound-insulating memo board that can be attached to metal surfaces or to both sides of a glass wall with no need for hooks or screws. You can use it to pin things up, to absorb sound or to darken your windows; in any case this multipurpose object invites you to use your imagination in the workplace or at home.

De BuzziBoard is een magnetisch en akoestisch prikbord dat zonder ophangstelsel op metalen oppervlakken of aan beide kanten van een glazen wand kan worden gehangen. Noem het een memowand, een geluidsabsorbeerder of een raamverduisteraar; in ieder geval nodigt zijn multifunctionele karakter gebruikers uit om creatief om te gaan met hun werkplek of thuis.

Le BuzziBoard est un tableau d'affichage magnétique et acoustique à fixer sans dispositif de suspension sur une surface métallique, ou de chaque côté d'une paroi vitrée. À la fois pense-bête, panneau d'insonorisation ou d'occultation, son caractère multifonctions incite les utilisateurs à la créativité dans l'approche de leur environnement de vie ou de travail.

Das BuzziBoard ist eine magnetische und akustische Pinnwand, die ohne Aufhängungssystem an metallenen Oberflächen oder an den beiden Seiten einer Glaswand befestigt werden kann. Ob man es nun als Memowand, Geräuschabsorbierer oder Fensterverdunkler bezeichnet — in jedem Fall inspiriert sein multifunktionaler Charakter den Benutzer zur kreativen Gestaltung von Arbeitsplatz oder Wohnraum.











# BUZZIGRIP

All the advantages of the BuzziBoard combined with handy suction cups on the back: this means you can attach it to cupboards or windows as well without needing another magnet. Always practical, wherever you put it, to keep your life ordered and organized with a cool look and a hint of rebellion.

Alle voordelen van de BuzziBoard gecombineerd met handige zuignapjes op de achterkant: zo kan je hem ook bevestigen op kasten en ramen zonder dat hij een magnetische tegenpool moet hebben. Altijd en overal praktisch om orde en overzicht te bewaren met een coole look en een rebels karakter.

Tous les avantages du BuzziBoard doublés de ventouses hyperpratiques. Pas besoin de pôle magnétique opposé pour fixer le panneau sur des armoires ou des vitres. Une solution universelle pratique dotée d'un look tendance et d'un caractère rebel.

Alle Vorteile des BuzziBoard kombiniert mit praktischen Saugnapfen an der Rückseite: so lässt es sich auch an Schränken und Fenstern befestigen, ohne dass ein magnetischer Untergrund benötigt wird. Immer und überall praktisch, um Ordnung und Übersicht zu bewahren, mit einem coolen Look und rebellischem Charakter.













## BUZZIBACK

XXL and available in tailored sizes: the BuzziBack is the BuzziBoard's big brother. Of course you can pin all kinds of things to this sound-insulating screen and attach it to metal cabinets. Thanks to its handy suction cups, you can fix it onto a window as well. So it's practical to fix your office things to and attractive in any office environment.

XXL en bovendien op maat verkrijgbaar: de BuzziBack is de grote broer van de BuzziBoard. Natuurlijk kan je ook op dit akoestische scherm allerlei dingen prikken en is hij net als zijn broer bevestigbaar op metalen kasten. Dankzij zijn handige zuignappen kan je hem ook aan een raam ophangen. Praktisch dus om er je kantoorpullen op te bevestigen, én mooi in elke kantooromgeving.

En taille XXL, en plus d'être disponible sur mesure, le BuzziBack est le grand frère du BuzziBoard. Bien sûr, cet écran acoustique accueille lui aussi vos photos et billets doux et, comme le BuzziBoard, il peut être fixé sur des armoires métalliques mais aussi, grâce à ses ventouses, à une vitre. Une solution hyper pratique pour y fixer tous vos objets de bureau, en plus d'être décorative dans tout environnement de bureau.

XXL und darüber hinaus in jeder gewünschten Größe erhältlich: BuzziBack ist der große Bruder des BuzziBoard. Natürlich kann man auch an diesem akustischen Board zahlreiche Dinge anheften und es genau wie seinen Bruder, an metallenen Schränken oder – dank der praktischen Saugnäpfe – an einem Fenster aufhängen. Bestens geeignet also, um Ihre Büroartikel daran zu heften und zudem in jedem Büro eine optische Bereicherung.









## BUZZIDESK

Not only does the BuzziDesk safeguard your privacy at work; it keeps out your colleagues' irritating telephone or computer sounds as well. It is easy to install in any office, and with its tactile appearance and colourful tint it will make every working day feel like a party!

Hij zorgt er niet alleen voor dat je privacy krijgt op je werkplek, de BuzziDesk houdt ook vervelende telefoon- of computergeluiden van collega's tegen. Hij is makkelijk te bevestigen op elk bureau, en met zijn aanbare look en kleurrijke tint maakt hij van elke werkdag een feest!

En plus de préserver votre intimité sur votre lieu de travail, le BuzziDesk vous isole aussi des conversations téléphoniques ou des bruits d'ordinateurs des collègues. Il est facile à fixer sur n'importe quel bureau. Grâce à son look câlin et haut en couleur, chaque jour de travail est désormais une fête !

Er sorgt nicht nur für Ihre Privatsphäre am Arbeitsplatz, der BuzziDesk hält auch störende Telefon- und Computergeräusche von Kollegen fern. Er ist an jedem Schreibtisch einfach zu befestigen und mit seinem kuscheligen Look und seiner farbenfrohen Gestaltung macht er jeden Arbeitstag zu einem Freudentag!











# BUZZIBOOTH

Nowadays we work in open-plan offices, and we try to create a loft feeling at home as well. But this means places where we can make a quick phone call in peace or work by ourselves on our laptops have become rare. Designer Alain Gilles' solution is the BuzziBooth: a felty 'phone box' made of sound-insulating felt that dampens outside sounds. Now you can have a moment alone even in the noisiest of surroundings. Micro-architecture for maxi spaces!

Op kantoor werken we tegenwoordig in open ruimtes, en ook thuis mag liefst het loftgevoel primeren. Daardoor zijn de plekken waar we even rustig kunnen bellen of alleen werken op de laptop wel schaars geworden. Daarom bedacht ontwerper Alain Gilles de BuzziBooth. Een "telefooncel" van akoestisch vilt die geluiden van buitenaf dempt: zo kan je zelfs in de luidruchtigste ruimte even alleen zijn. Micro-architectuur voor maxi-ruimtes!

Au bureau, l'espace paysager a la cote, et même chez soi, le sentiment loft est recherché. Mais dans cette approche, les coins où l'on peut, tout à son aise, téléphoner ou travailler à l'ordinateur sont devenus rares. C'est pourquoi le designer Alain Gilles a conçu le BuzziBooth. Une "cabine téléphonique" de feutre acoustique qui absorbe les bruits extérieurs : tranquillité assurée, même dans les endroits les plus bruyants. Un bel exemple de micro-architecture pour maxi-espaces !

Im Büro wird heutzutage viel in offenen Räumen gearbeitet und auch zu Hause bevorzugen wir ein Loft-Gefühl. Dadurch sind die Orte, an denen wir mal eben in Ruhe telefonieren oder allein am Laptop arbeiten können, rar geworden. Darum entwickelte der Designer Alain Gilles die BuzziBooth, eine „Telefonzelle“ aus geräuschabsorbierendem Filz, die Außengeräusche dämpft. So kann man selbst in den lautesten Räumen für einen Moment allein sein. Micro-Architektur für Maxi-Räume!

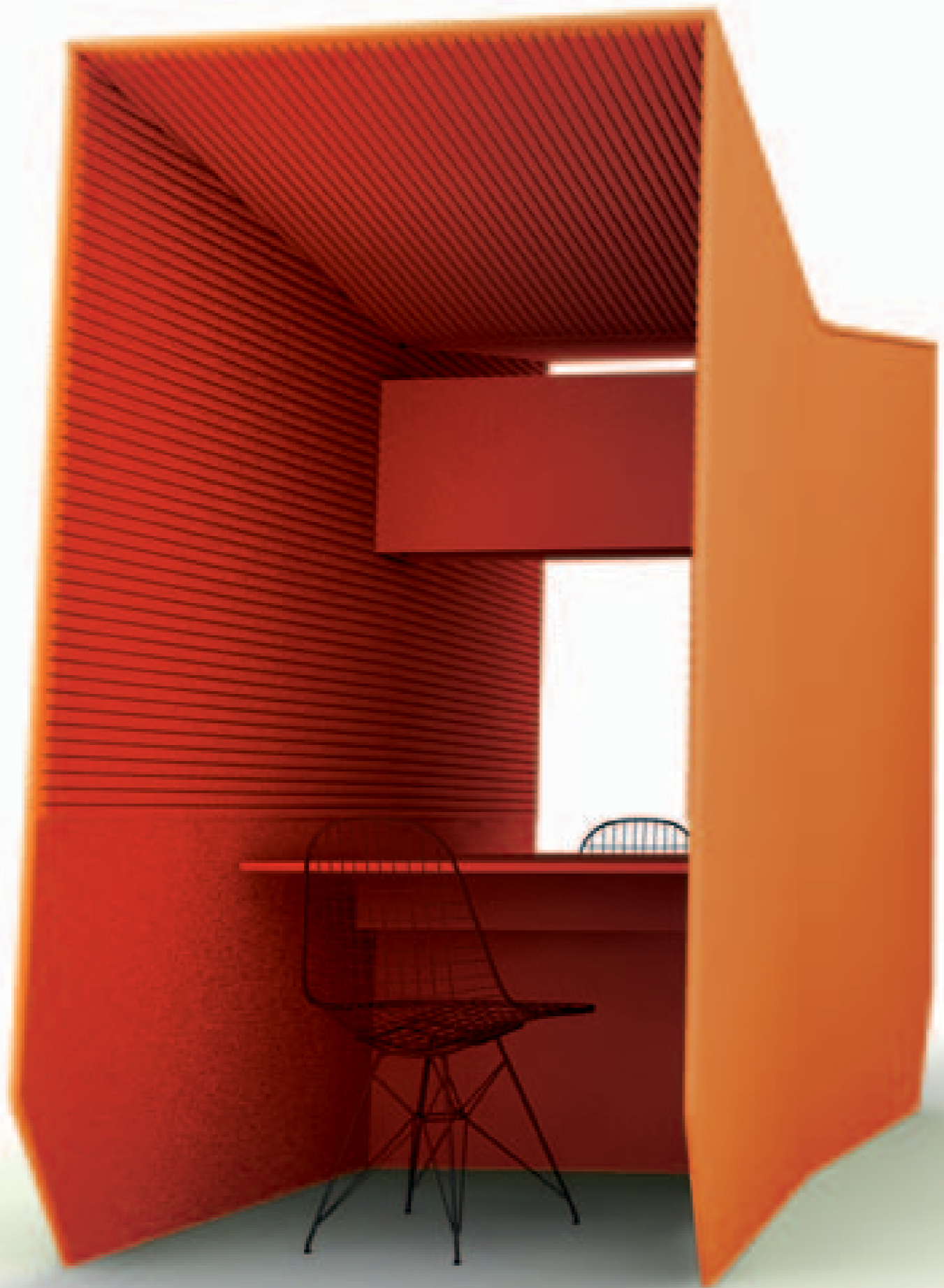



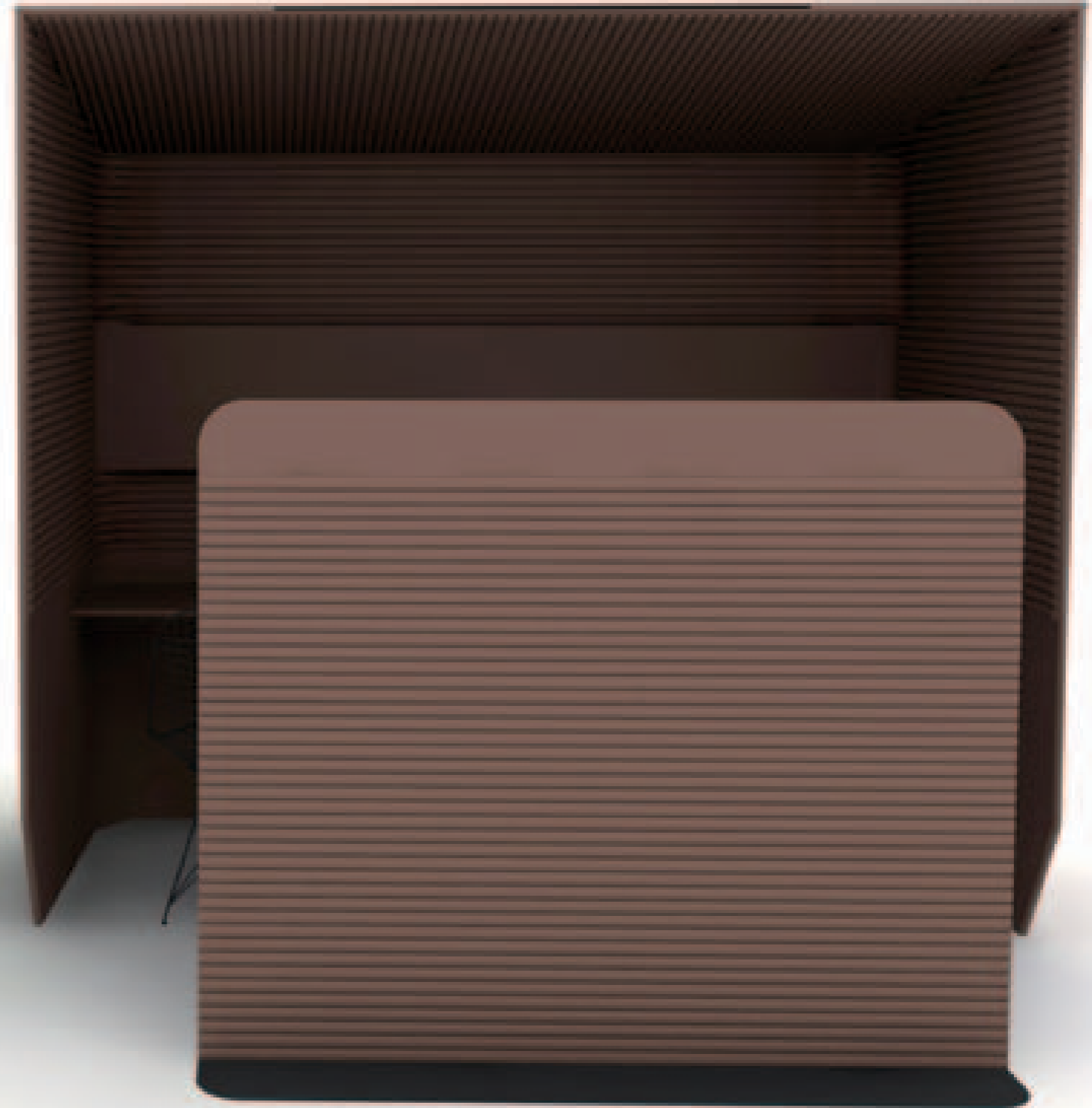







# BUZZIHUB

The BuzziHub is a space where people can easily come together and share information. It has been designed to become a central point in the social life of an office. It can serve as a non formal meeting room as people increasingly come to the office in order to connect with each other and not just work by themselves since they might already be working part-time at home or on the road.

The BuzziHub has been designed in order to make you feel at home. It is a warm and comfortable environment made to facilitate communication and improve personal wellbeing.

De BuzziHub is een plaats waar mensen makkelijk kunnen samenkomen om informatie uit te wisselen. Hij werd speciaal ontworpen om de draaispil te worden in het sociale leven van de kantooromgeving. Hij kan gebruikt worden als informele vergaderplek gezien mensen ook meer en meer naar het werk gaan om elkaar face-to-face te ontmoeten en niet enkel meer om individueel aan 'hun' werkplek te zitten, des te meer omdat heel wat bedrijven het thuiswerken promoten gezien het huidige mobiliteitsvraagstuk. De BuzziHub is ontworpen opdat men zich onmiddellijk thuisvoelt. Het is een aangename en comfortabele hub die communicatie faciliteert en het persoonlijke welbehagen dient te verbeteren.

Le buzziHub est un espace dans lequel les gens peuvent facilement se retrouver et partager des informations. Il a été conçu de manière à devenir un point central de la vie sociale au bureau. Il pourra servir de salle de réunion non-formelle alors que les gens viennent de plus en plus au bureau pour se reconnecter et non plus pour juste travailler seul dans leur coin puisqu'ils travaillent déjà probablement en partie à la maison ou hors du bureau.

Le BuzziHub a été conçu de manière à ce que l'on se sente comme chez soi. Il offre un environnement chaleureux et confortable qui sera propice aux échanges et à l'amélioration du bien-être personnel.

BuzziHub ist ein Ort, wo Menschen zusammen kommen und in Ruhe Informationen austauschen können. Das Design macht ihn zu einem zentralen Punkt im Büroleben. Als informeller Meetingraum, weil Menschen nicht nur zur Arbeit kommen, um nur für sich alleine zu arbeiten. Sie kommen, um sich auszutauschen, um gemeinsam Projekte zu stemmen.

BuzziHub strahlt ein Gefühl der Wärme aus. Man fühlt sich darin wohl durch das weiche Oberflächenmaterial, durch die Komfortabilität.

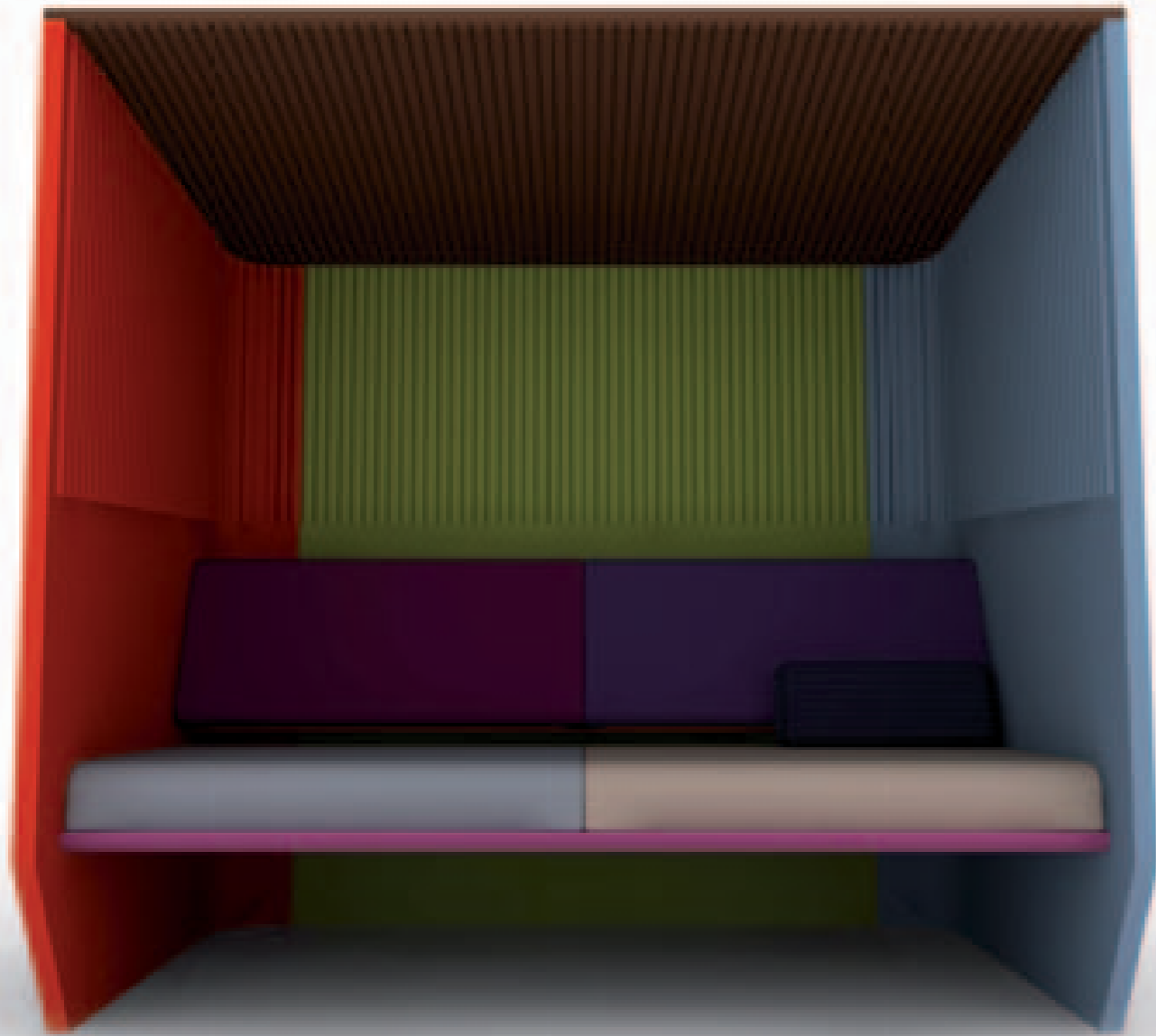





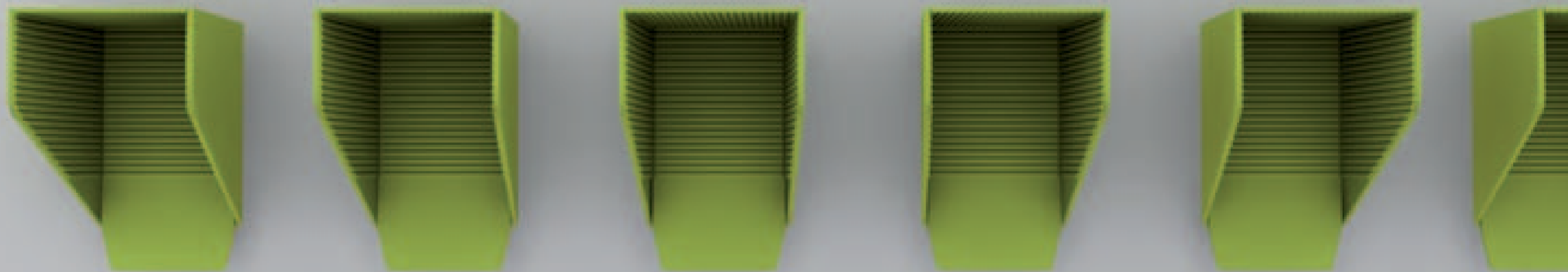

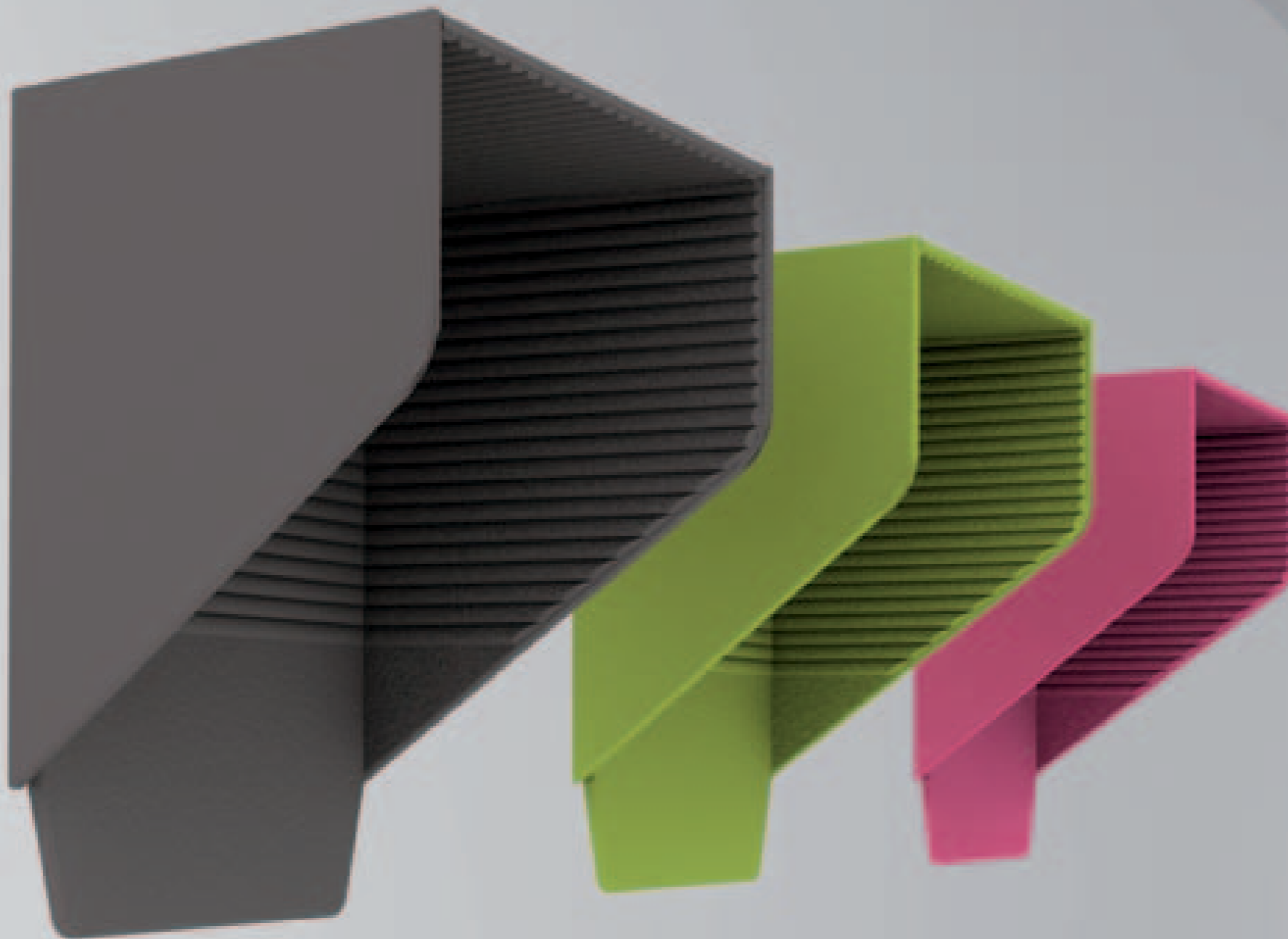

## BUZZIHOOD

The BuzziHood works just like the BuzziBooth, providing an acoustic cocoon you can hang on the wall. When you're 'in the Hood' you can answer the phone in peace in noisy surroundings without ever having to ask anyone to repeat themselves. It can be installed anywhere and will cheer up every office!

De BuzziHood werkt volgens hetzelfde principe als de BuzziBooth en is een akoestische cocon die je makkelijk aan de muur kan hangen. In de Hood kan je ongestoord de telefoon opnemen in een lawaaierige ruimte, zonder dat je één keer het woord "wablief?" hoeft te gebruiken. Overal inzetbaar en een kleurrijke verfraaiing voor elk kantoor!

Fonctionnant suivant le même principe que le BuzziBooth, le BuzziHood est un cocon acoustique facile à suspendre au mur. Vous pourrez y prendre vos appels en toute tranquillité, loin des bruits environnants, sans devoir demander une seule fois à votre interlocuteur de répéter ce qu'il vient de dire. Il peut s'installer partout et apporte une plus-value colorée à chaque bureau !

Die BuzziHood funktioniert nach dem selben Prinzip wie die BuzziBooth und ist ein akustischer Kokon, den man einfach an die Wand hängen kann. Im BuzziHood kann man in einem lauten Raum ungestört Anrufe annehmen, ohne dass man ein einziges Mal „wie bitte?“ sagen muss. Überall einsetzbar und in farbenfrohem Design für jedes Büro.









## BUZZSKIN

What would your perfect wall be like? Cuddly and sound-insulating? A surface you can pin photos to? Available in striking colours and easy to install? Environmentally friendly? ... Now you can have all these things at once! The BuzzSkin has everything it takes to make any interior sexy, at home or at work. It is available on handy, self-adhesive rolls 10 metres long. The dream of any discerning wall!

Stel je voor: een muur die je kan knuffelen, die de akoestiek in de ruimte verzorgt, waar je foto's kan oprikken, die in knallende kleurtjes verkrijgbaar is, die heel makkelijk te installeren is en bovendien ecologisch blijkt... Onmogelijk? Nee, hoor! De BuzzSkin heeft alles in huis om elk interieur sexy te maken: zowel thuis als op het werk. Hij is verkrijgbaar op handige zelfklevende rollen van 10 meter lang. De droom van elke muur met smaak!

Imaginez un mur tout doux, qui règle l'acoustique dans l'espace, qui accueille vos photos, qui soit disponible dans des couleurs éclatantes, soit très facile à installer et qui, par-dessus le marché, témoigne d'un souci écologique... Une belle utopie ? Mais non ! Le BuzzSkin a tout ce qu'il faut pour rendre chaque intérieur attrayant : tant chez soi qu'au bureau. Il est disponible en rouleaux adhésifs de 10 mètres de long. Le rêve de tous les murs de bon goût !

Stellen Sie sich vor: eine Wand, die man streicheln kann, die die Akustik im Raum verbessert, an die man Fotos heften kann, die in knalligen Farben erhältlich ist, die sich äußerst einfach installieren lässt und darüber hinaus ökologisch ist... Unmöglich? Keineswegs! BuzzSkin verfügt über alle Eigenschaften, um jede Einrichtung sexy erscheinen zu lassen: sowohl daheim als auch am Arbeitsplatz. Sie ist erhältlich auf praktischen selbstklebenden Rollen von 10 m Länge. Der Traum jeder Wand mit Geschmack!













## BUZZISKIN 3D TILE

All the advantages of the BuzziSkin plus a smart, revolutionary texture! The BuzziSkin 3D Tile turns any blind wall into a must-see! Combine shapes and colours for an incomparable effect, thanks to the tiles' architectonic touch.

Alle eigenschappen van de BuzziSkin, maar nog eens gecombineerd met een strak en revolutionair reliëf. De BuzziSkin 3D Tile maakt van elke blanco muur een must-see! Combineer vorm en kleur voor een onnavolgbaar effect dankzij de architectonische toets van de tegels.

Toutes les qualités du BuzziSkin avec, en plus, un relief moderne et révolutionnaire. Le carreau BuzziSkin 3D Tile transforme chaque mur vierge en un chef-d'œuvre ! Combinez forme et couleur pour un effet inimitable grâce à la touche architecturale des carreaux.

Alle Eigenschaften der BuzziSkin, aber noch einmal kombiniert mit einer revolutionären Oberflächentextur. BuzziSkin 3D Tile verwandelt jede weiße Wand in eine Attraktion! Kombinieren Sie Form und Farbe für einen unvergleichlichen Effekt dank der architektonischen Eigenschaften der Wandplatten.















## BUZZILAND / BUZZIPOD

Large office spaces or residential lofts often echo. This is an irritating problem which does little to encourage hard work or make a space cosy. BuzziSpace has developed the BuzziLand and BuzziPod in sound-insulating felt: stick them to the ceiling or walls to dampen sounds without losing out on chic design.

Grote kantoorruimtes of residentiële lofts krijgen vaak te maken met galm. Een vervelend probleem, want dat komt de werklust en de gezelligheid niet meteen ten goede. BuzziSpace ontwikkelde met zijn akoestisch vilt de BuzziLand & de BuzziPod: zowel aan de muur als aan het plafond dempen ze het geluid, zonder dat de designfactor daarbij verloren gaat.

Souvent, dans les grands espaces de bureaux ou les lofts résidentiels, les bruits résonnent de manière désagréable et ne sont pas pour favoriser la concentration ou l'intimité du lieu. BuzziSpace a recouru à son feutre acoustique pour développer le BuzziLand & le BuzziPod : au mur comme au plafond, ils absorbent les bruits sans sacrifier l'aspect design.

Große Büroräume oder Wohnungen im Loft-Stil haben oftmals eine problematische Akustik. Eine störende Eigenschaft, denn dies ist für Arbeitsatmosphäre oder Gemütlichkeit nicht gerade förderlich. BuzziSpace entwickelte mit seinem akustischen Filz BuzziLand und BuzziPod: sowohl an der Wand als auch an der Decke dämpfen sie Geräusche, ohne dass dabei das Design auf der Strecke bleibt.



## BUZZIPLANTS

Do you need privacy, quiet or protection? The BuzziPlants by designer Anthony Duffeleer is the first room divider that combines no less than three factors: sound insulation, design and a surface you can stick pins onto. Thanks to the striking shape and colour of the three available Plants, you can make a statement at home or at the office. Put your BuzziPlants in direct sunlight – it deserves to be seen!

Nood aan privacy, rust of beschutting? De BuzziPlants van designer Anthony Duffeleer is het eerste kamerscherm dat maar liefst drie dingen combineert: akoestiek, design en de mogelijkheid om er dingen op te prikken. Dankzij de opvallende vorm en kleur van de drie beschikbare Plants maak je er zowel thuis als in een kantooromgeving een statement mee. De BuzziPlants mag dus gezien worden!

Besoin d'intimité, de repos ou de protection ? Le BuzziPlants signé Anthony Duffeleer est le premier paravent qui combine à la fois acoustique, design et présentation. Grâce à la forme et aux couleurs étonnantes des trois modèles disponibles, vous posez un geste design fort en adoptant un BuzziPlants au bureau ou à la maison.

Ein wenig Privatsphäre, Ruhe oder Geborgenheit gefällig? Der BuzziPlants des Designers Anthony Duffeleer ist der erste Raumteiler, der drei Eigenschaften kombiniert: Akustik, Design & die Möglichkeit, Dinge daran anzuheften. Dank der auffälligen Form und Farbe der drei erhältlichen Plants zeigen Sie damit sowohl daheim als auch im Büro, dass Sie Geschmack haben. BuzziPlants muss sich bestimmt nicht verstecken!









## BUZZICUBE 3D

The BuzziCube 3D makes sitting a pleasure for your eyes and your bottom. Thanks to its revolutionary form and high-tech production process, this design pouf is unique in its class. The pouf is upholstered with soft felt and is bound to steal the show in any interior!

De BuzziCube 3D maakt zitten tot een streling voor het oog én je bips. Deze designpoef dankt zijn revolutionaire vorm aan een hoogtechnologisch productieproces dat hem uniek maakt in zijn soort. De poef is bekleed met een zachte viltstof en steelt gegarandeerd de show in elk interieur!

Le BuzziCube 3D est une caresse pour la vue comme pour votre fessier. Le pouf design doit sa forme révolutionnaire à un processus de production de pointe qui le rend unique en son genre. Recouvert d'un tissu en feutre doux, il est la vedette assurée de chaque intérieur.

Der BuzziCube 3D macht Sitzen zu einem Fest für die Augen und den Allerwertesten. Dieser Designhocker verdankt seine revolutionäre Form einem hochtechnologischen Produktionsprozess, der ihn einzigartig macht. Der Hocker ist mit einem weichen Filzstoff bezogen und stiehlt garantiert in jeder Einrichtung die Show!













## BUZZISPOT 3D

Meet the streamlined, curvy BuzziSpot 3D: it cheers up any space with its feminine contours. The BuzziSpot's soft felt textile covering is blissful to sit on whatever you are doing.

De zus van de BuzziCube 3D heeft afgelijnde ronde vormen, en maakt elke omgeving vrolijk met haar vrouwelijke look. Ook zij kreeg een zacht textiel van vilt rond haar middel, waardoor je er zalig op zit bij elke activiteit.

La version féminine du BuzziCube 3D a des formes arrondies et apporte la joie dans tout environnement. Elle aussi est habillée de tissu de feutre doux qui garantit une assise des plus confortables.

Die Schwester des BuzziCube 3D verfügt über fließende, runde Formen und macht mit ihrem femininen Look jede Umgebung fröhlich. Zudem verfügt sie über einen weichen Filzbezug, was sie bei jeder Aktivität zu einem herrlich bequemen.



# BUZZIFELT

All our BuzziSpace products are covered in layered eco felt material, which has both sound-reducing and sound-absorbing properties. This makes our range perfect for dampening sounds in office spaces as well as in home environments without losing sight of the tactile factor and design quotient. The eco felt or BuzziFelt consists of 100% upcycled plastic bottle waste. This makes the BuzziSpace products good for the environment, because they help to reduce waste. The production process of the Buzzi range applies the 'cradle-to-cradle' philosophy wherever it can as well. So it's not just design, but design with a heart.

Al onze BuzziSpace-producten worden bekleed met een gelaagd ecovilt dat zowel akoestisch geluidsreducerende als geluidsabsorberende eigenschappen heeft. Daardoor leent ons gamma zich perfect voor het dempen van geluid op kantoor en in huis, zonder dat de aanbaarheidsfactor en het designgehalte uit het oog worden verloren. Het ecovilt of BuzziFelt is gemaakt van 100% ge-upcycled PET-afval of plastic flessen. Daardoor zijn de BuzziSpace-producten goed voor het milieu, want ze helpen de afvalberg te verminderen. Ook in het productieproces van het Buzzigamma wordt het 'cradle to cradle-principe' zo veel mogelijk toegepast. Design met een groen hart dus.

Tous les produits BuzziSpace sont recouverts d'ecovilt stratifié qui, à la fois, réduit les bruits et les absorbe. Notre gamme se prête dès lors parfaitement à l'aménagement acoustique, tant au bureau qu'à la maison, tout en assurant l'aspect câlin et design des produits. L'ecovilt ou BuzziFelt est fabriqué à partir de déchets PET ou de bouteilles en plastique 100 % recyclées. Dès lors, les produits BuzziSpace sont respectueux de l'environnement puisqu'ils contribuent à réduire les déchets. L'approche "cradle to cradle" (sans déchets) maximale est également poursuivie dans le processus de production de la gamme BuzziSpace. On peut donc parler de design vraiment durable.

Alle unsere BuzziSpace-Produkte werden mit einem mehrschichtigen Öko-Filz bezogen, der sowohl akustisch-geräuschreduzierende als auch geräuschabsorbierende Eigenschaften besitzt. So eignet sich unser Sortiment perfekt zur Geräuschdämpfung im Büro und zu Hause; ohne dass dabei Kuschelfaktor und Designgehalt vernachlässigt werden. Der Öko-Filz oder BuzziFelt wird aus 100% recycelten PET-Abfällen hergestellt. Dadurch sind die BuzziSpace-Produkte gut für die Umwelt, denn sie helfen dabei, den Abfallberg abzubauen. Auch beim Produktionsprozess des Buzzi-Sortiments wird so weit wie möglich das 'cradle to cradle-Prinzip' angewendet. Man kann also sagen: Design mit einem grünen Herzen.



Anthracite 68 EcoBrown 58 StoneGrey 67 Lime 64 OffWhite 63 Orange 66 Pink 65

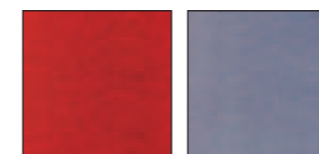

Red 59 LightBlue 60

# BUZZIFABRIC

The BuzziFabrics are used to upholster all the BuzziSpace seating units and therefore also meet the highest standards of sitting comfort and durability. To meet these high demands, we use a fabric that is a mix of various high-quality recycled raw materials. The BuzziFabric consists of 70% recycled wool, 25% recycled polyacrylic and 5% recycled rags. High quality plus ecology, after all, remains our motto in everything we do!

De BuzziFabrics worden gebruikt voor het stofferen van alle zitelementen van BuzziSpace en voldoen dan ook aan de hoogste normen inzake zitcomfort en slijtvastheid. Om aan deze hoge eisen te voldoen, gebruiken we een stof die een mix is van verschillende hoogwaardige gerecycleerde grondstoffen. De BuzziFabric bestaat voor 70% uit gerecycleerde wol, voor 25% uit gerecycleerd polyacryl en voor 5% uit gerecycleerde stoffenresten. Hoge kwaliteit in combinatie met ecologie blijft dan ook ons motto in alles wat we doen!

Les tissus BuzziFabrics s'utilisent pour le recouvrement de tous les sièges BuzziSpace et répondent dès lors aux normes les plus sévères en termes de confort et de résistance à l'usure. Pour répondre à ces normes élevées, nous recourons à un tissu composé de plusieurs matières premières recyclées de haute qualité. Le BuzziFabric se compose pour 70 % de laine recyclée, de 25 % de polyacrylique recyclé et de 5 % de résidus textiles recyclés. La qualité combinée à l'écologie : voilà notre credo dans tout ce que nous entreprenons.

Die BuzziFabrics werden zum Polstern aller Sitzelemente von BuzziSpace verwendet und erfüllen die höchsten Standards hinsichtlich Sitzkomfort und Verschleißfestigkeit. Um diese hohen Ansprüche zu erfüllen, verwenden wir einen Stoff, der sich aus verschiedenen hochwertigen, recycelten Grundstoffen zusammensetzt. Der BuzziFabric besteht zu 70% aus recycelter Wolle, zu 25% aus recyceltem Polyacryl und zu 5% aus recycelten Stoffresten. Hohe Qualität in Kombination mit Ökologie ist und bleibt unser Mission Statement bei allem, was wir tun!







STANDARD

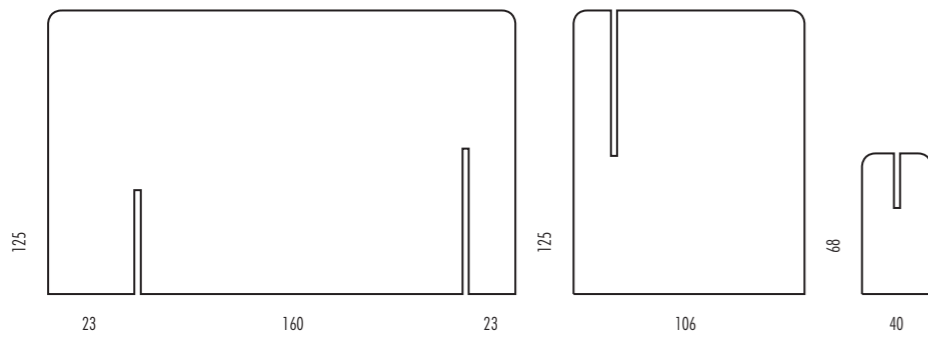

206 x 100 x 125 cm - WEIGHT +/- 25 kg

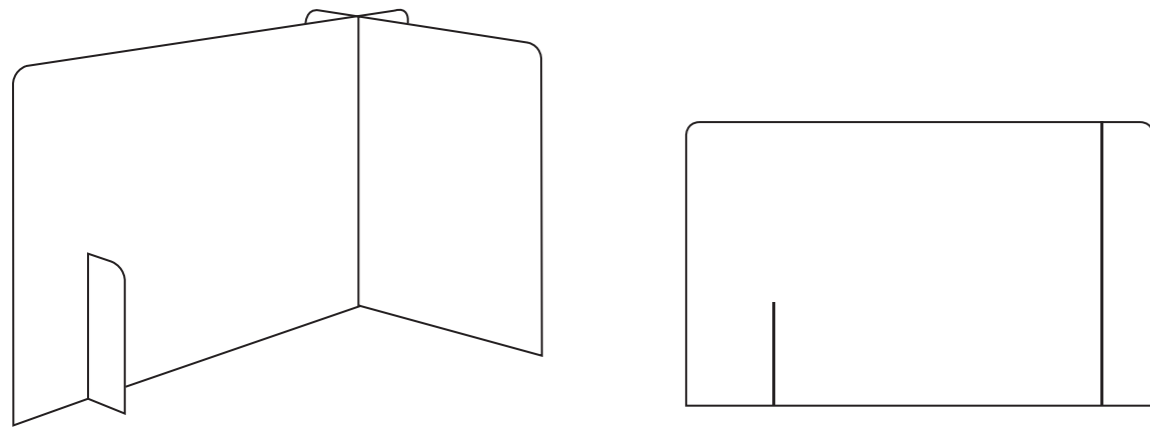

CUSTOM-MADE

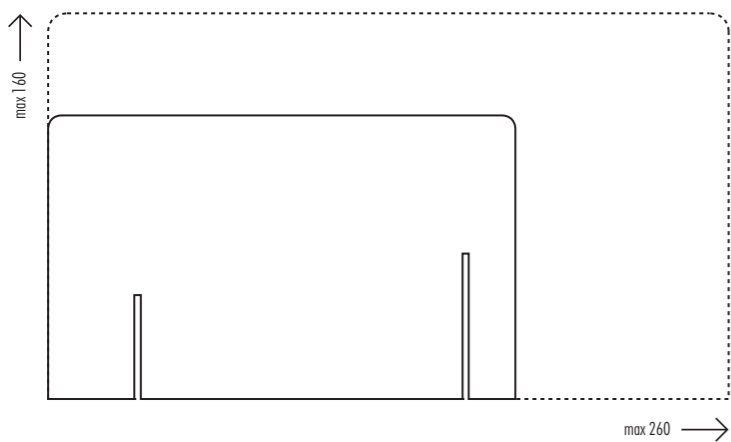

# BUZZIZONE



Anthracite 68 EcoBrown 58 StoneGrey 67 Lime 64 OffWhite 63 Orange 66 Pink 65

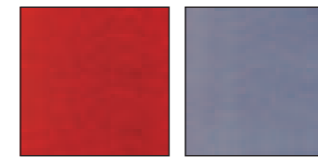

Red 59 LightBlue 60

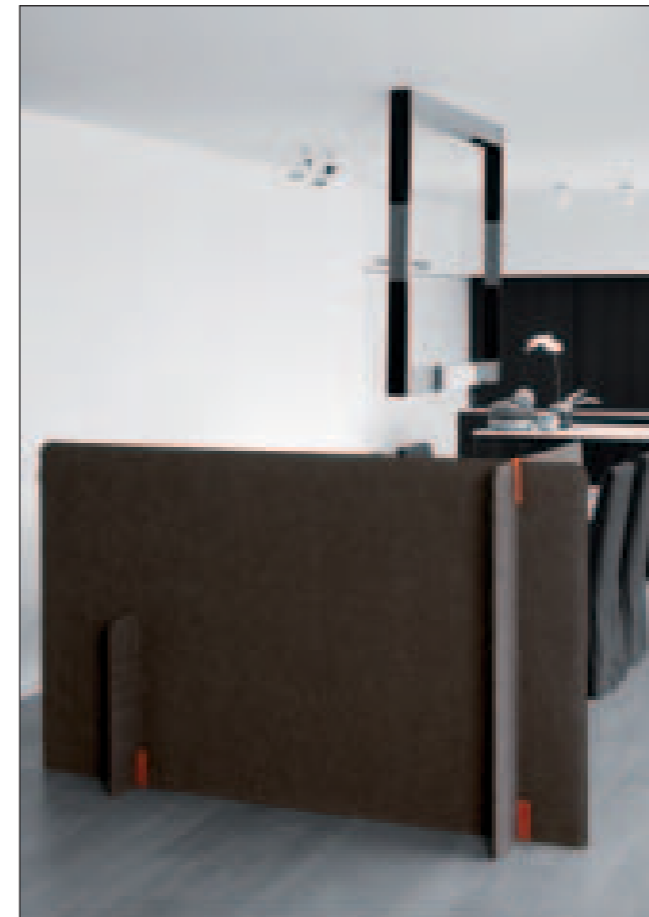

STANDARD

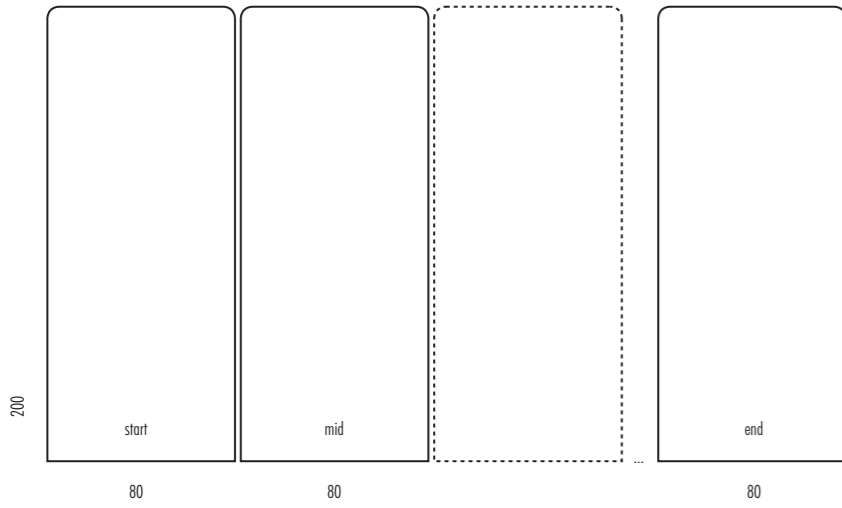

standard: HEIGHT 200 cm START/ENDPANEL 80 x 200 cm (2p) and MIDPANEL 80 x 200 cm (1p) - WEIGHT +/- 25 kg

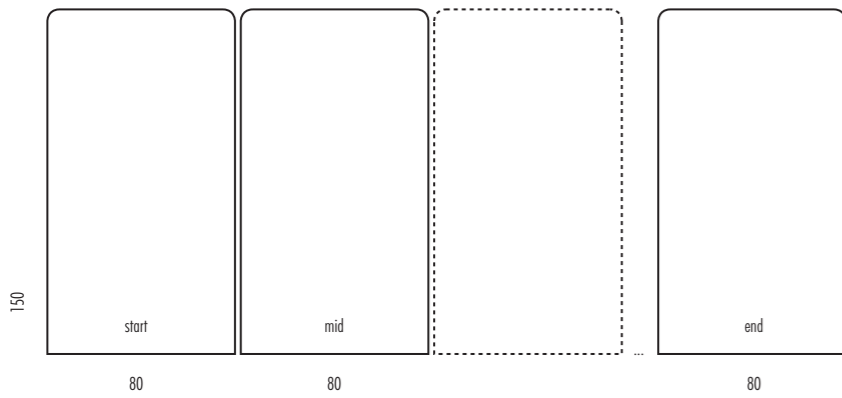

standard: HEIGHT 150 cm START/ENDPANEL 80 x 150 cm (2p) and MIDPANEL 80 x 150 cm (1p) - WEIGHT +/- 23 kg

CUSTOM-MADE

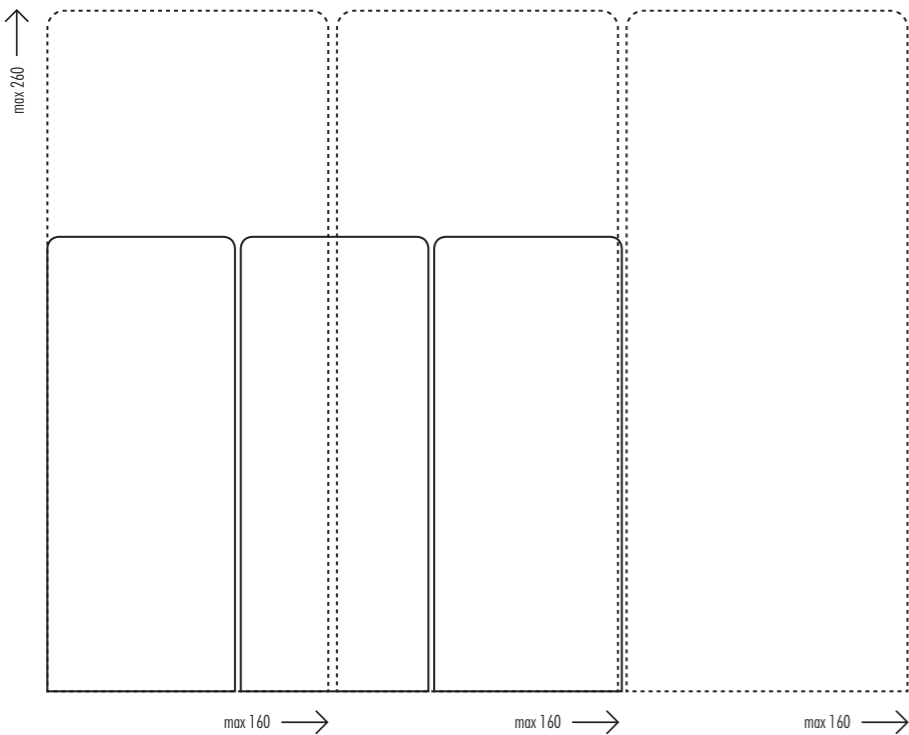

VARIATIONS

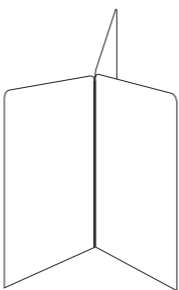
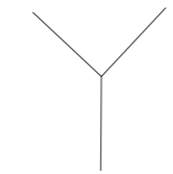
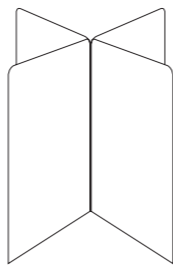
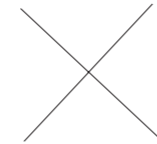
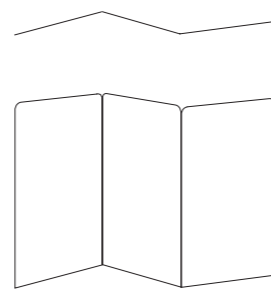

# BUZZISCREEN



Anthracite 68 EcoBrown 58 StoneGrey 67 Lime 64 OffWhite 63 Orange 66 Pink 65

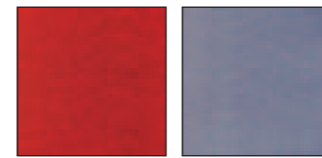

Red 59 LightBlue 60



BUZZIFOOT

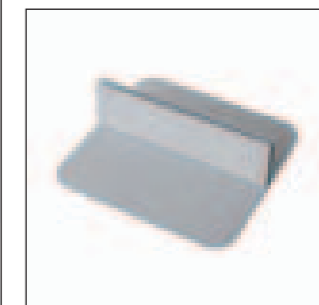

STANDARD

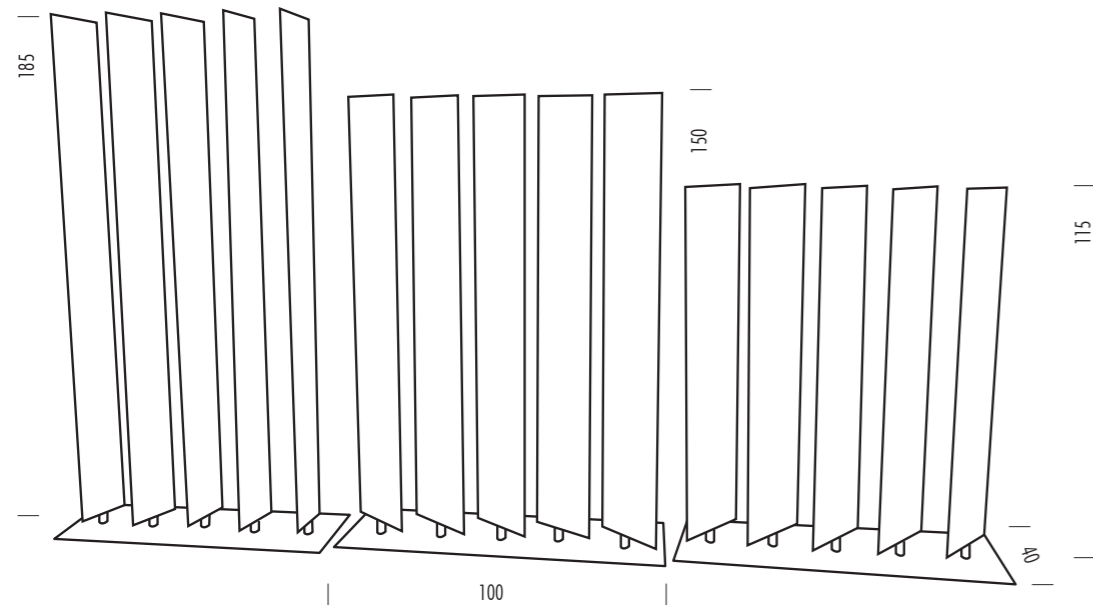

General Dimensions: 5x 22cm (W)  
H: 115cm (Small) / 150cm (Medium) / 185cm (Large)  
Base: 100 x 40cm (L x W)

# BUZZIBLINDS

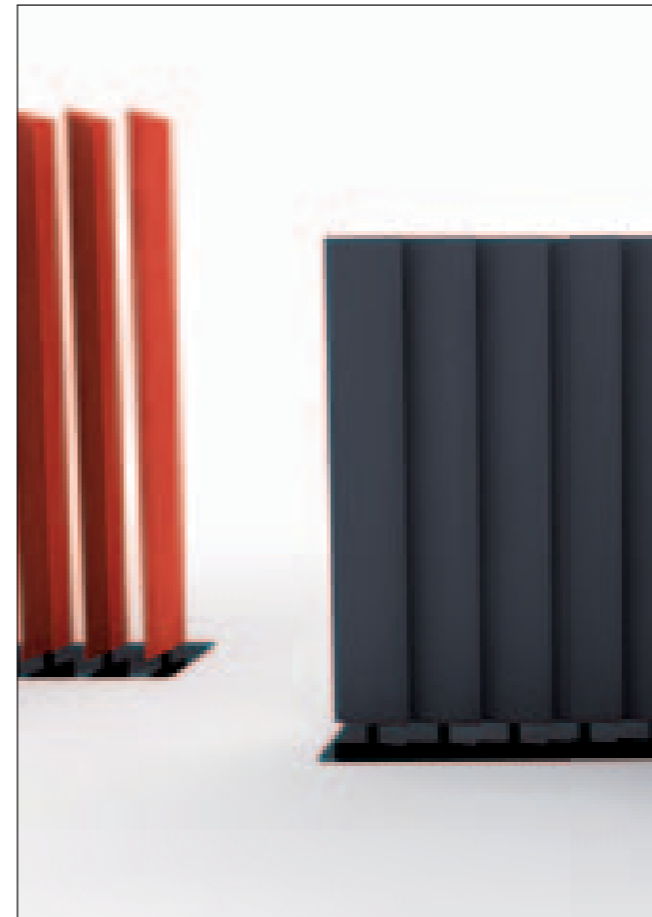
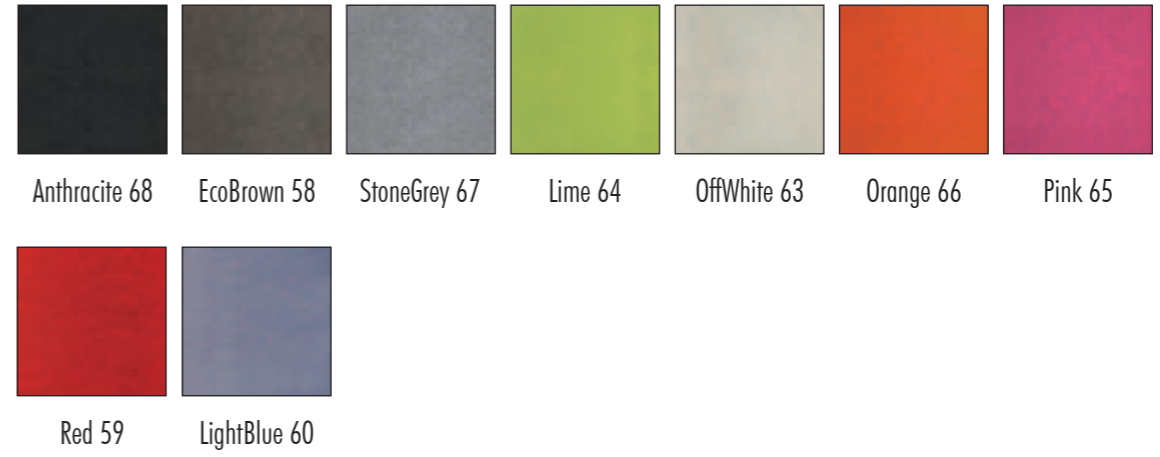

STANDARD

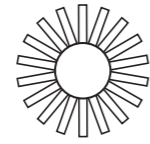
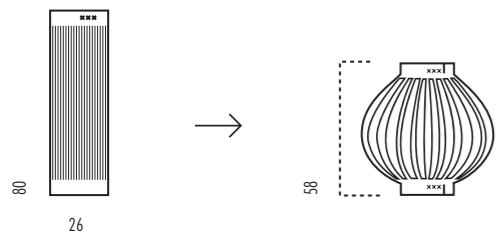

**LARGE** Ø 58cm - WEIGHT +/- 3,5 kg

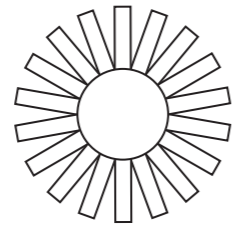
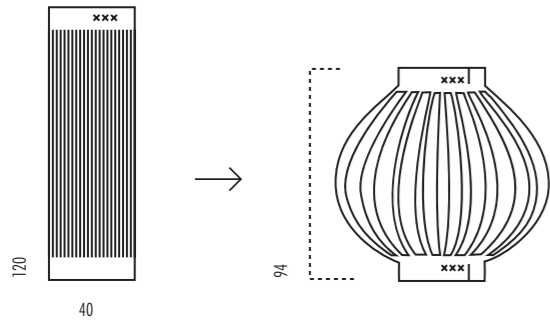

**X-LARGE** Ø 94cm - WEIGHT +/- 5 kg

# BUZZILIGHT

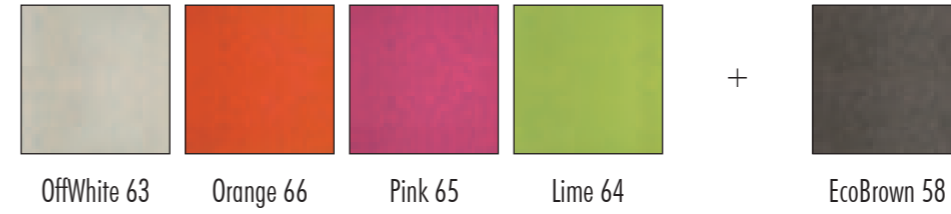

STANDARD BUZZIBOARD

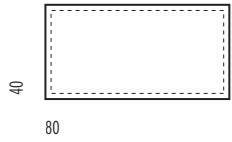

magnetic: 80 x 40 cm - GAUGE OF MAX. 10 mm - WEIGHT +/- 1,5 kg

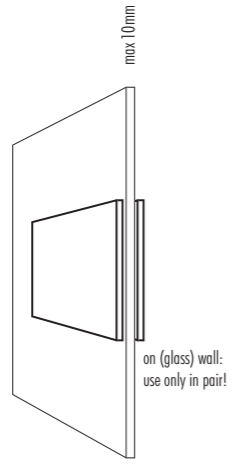

on (glass) wall:  
use only in pair!

STANDARD BUZZIGRIP



grip: 80 x 40 cm - WEIGHT +/- 1,5 kg

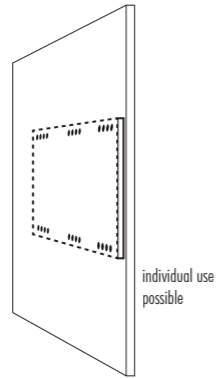

individual use  
possible

CUSTOM-MADE BUZZIGRIP

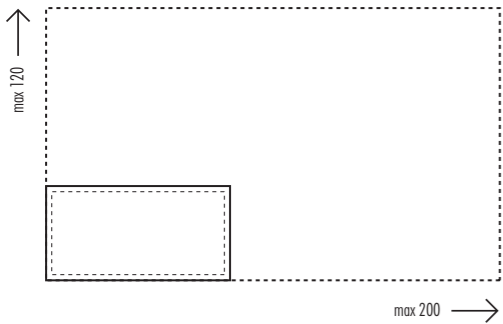

# BUZZIBOARD / BUZZIGRIP



Anthracite 68   EcoBrown 58   StoneGrey 67   Lime 64   OffWhite 63   Orange 66   Pink 65

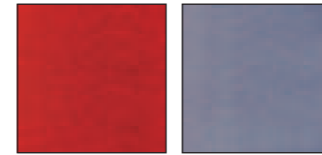

Red 59   LightBlue 60



BUZZIGRIP (back)

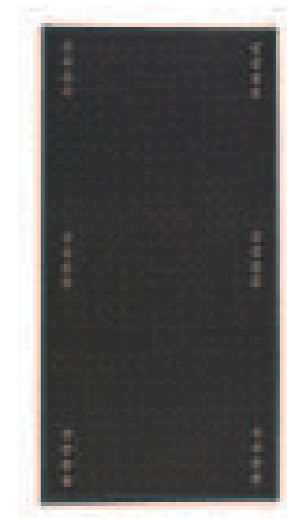

STANDARD

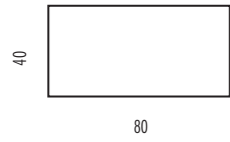

HEIGHT 40 cm WIDTH 80/100/120/140/160/180 cm - THICKNESS 13 mm

CUSTOM-MADE MAGNETIC OR SELFADHESIVE

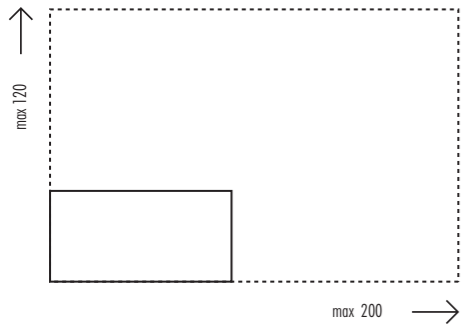

# BUZZIBACK



Anthracite 68 EcoBrown 58 StoneGrey 67 Lime 64 OffWhite 63 Orange 66 Pink 65

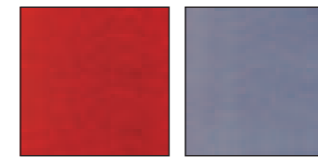

Red 59 LightBlue 60

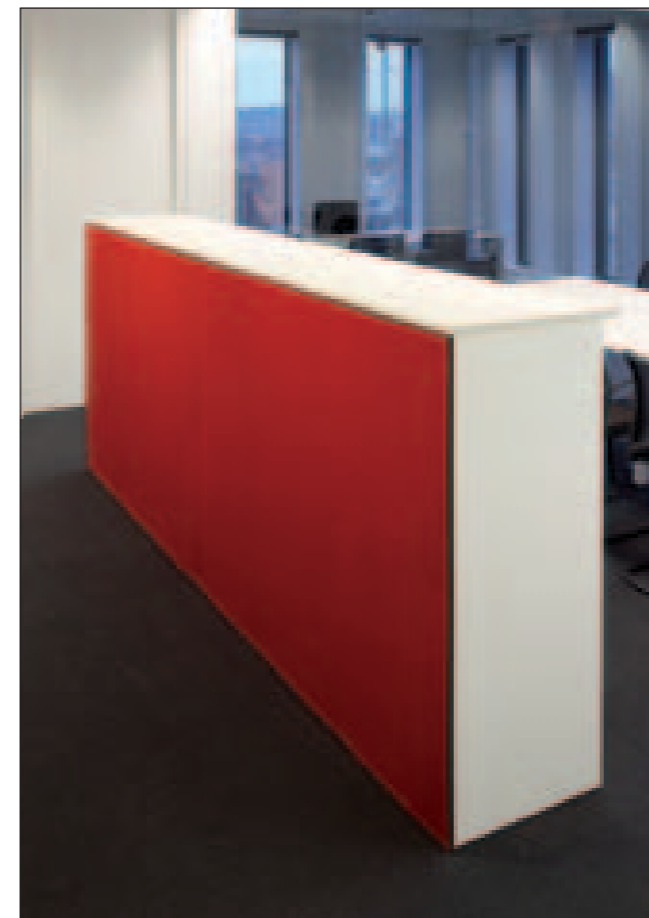

MINIMUM SIZE



HEIGHT 40 cm WIDTH 80/100/120/140/160/180 cm - AVAILABLE STRAIGHT-ANGLED and ROUNDED

MAXIMUM SIZE

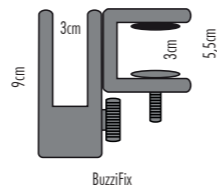
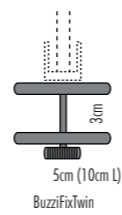
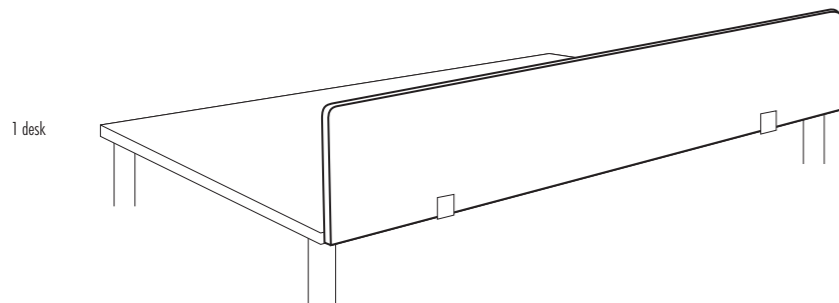
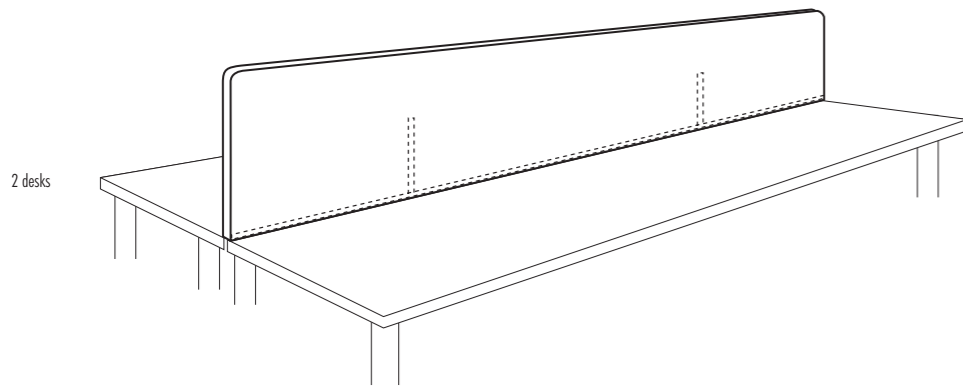
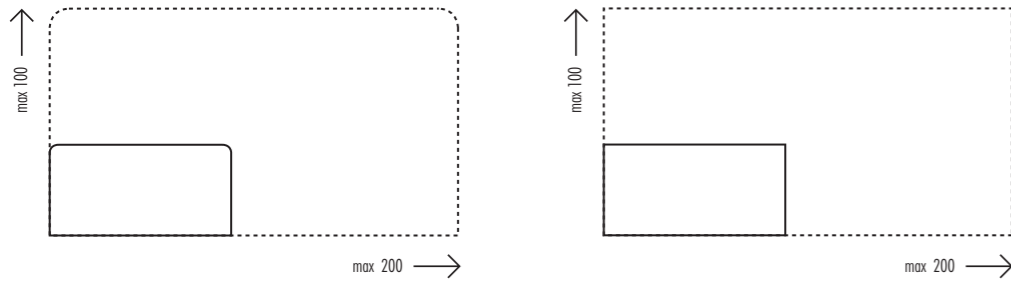

# BUZZIDESK



Anthracite 68 EcoBrown 58 StoneGrey 67 Lime 64 OffWhite 63 Orange 66 Pink 65

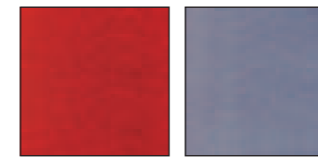

Red 59 LightBlue 60

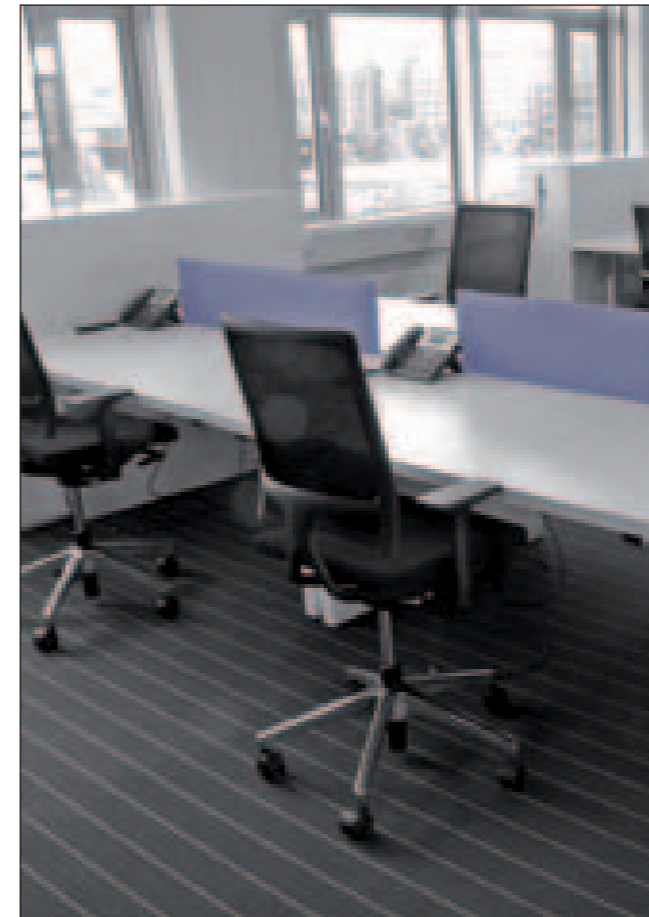

STANDARD

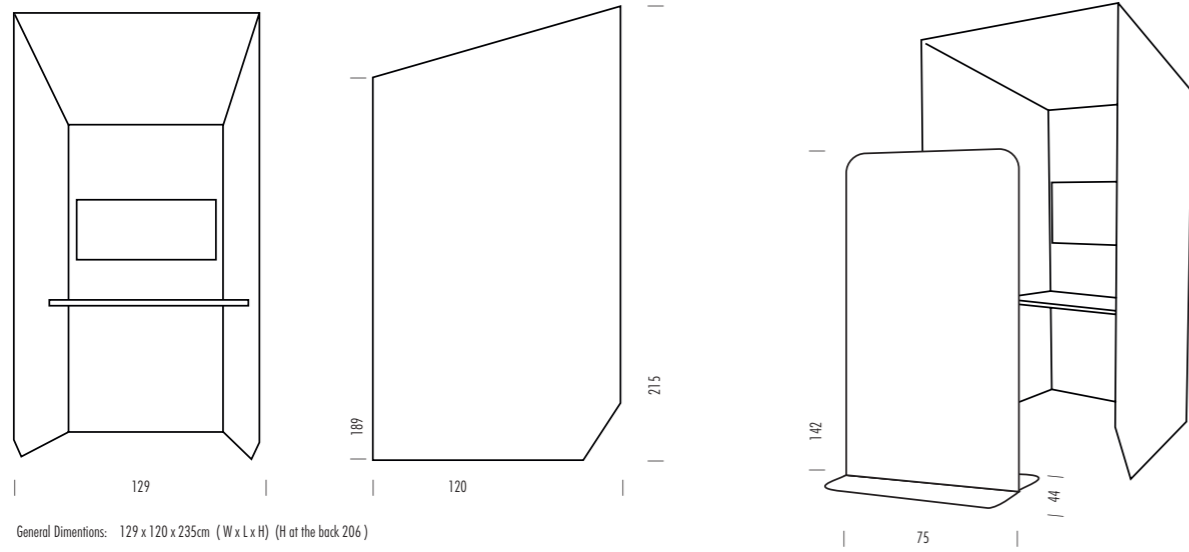

General Dimensions: 129 x 120 x 235cm (W x L x H) (H at the back 206)

SIDE BY SIDE

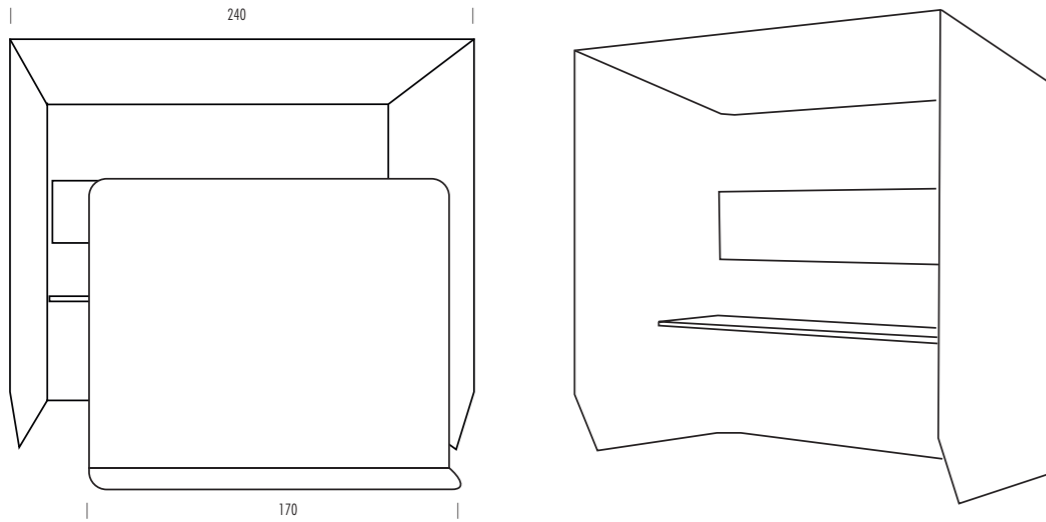

TWIN

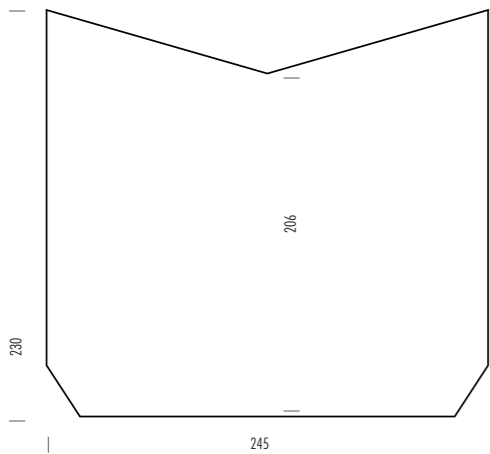

# BUZZIBOOTH



OPTION BOARD + LIGHT



STANDARD

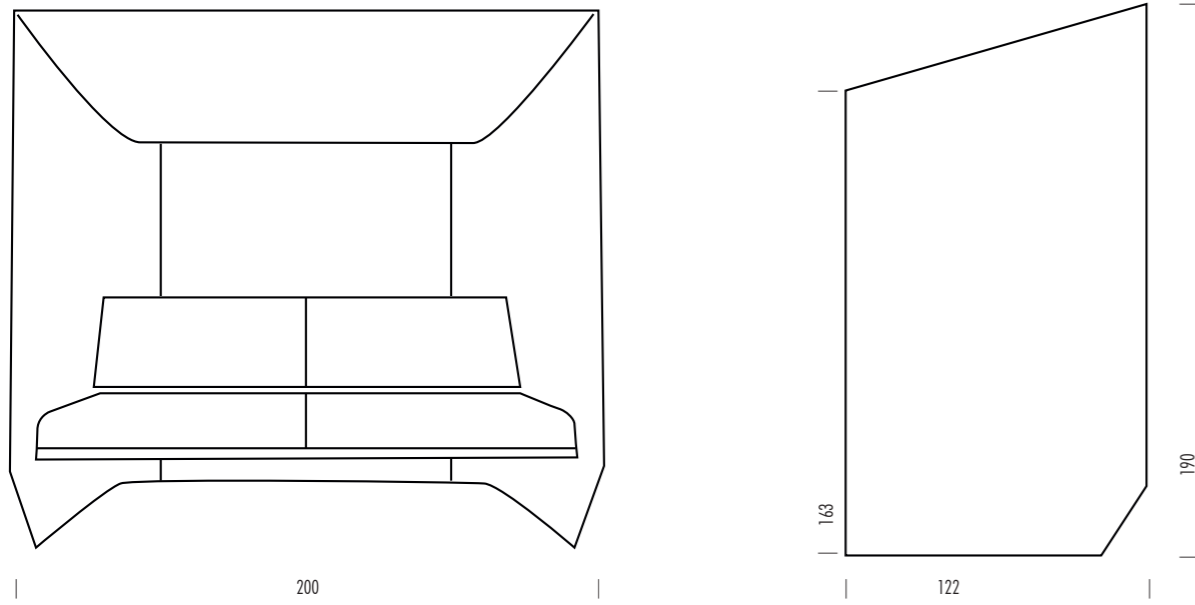

General Dimensions: 200 x 122 x 190cm (L x W x H) (Seat height: 45cm)

OPTION TABLE

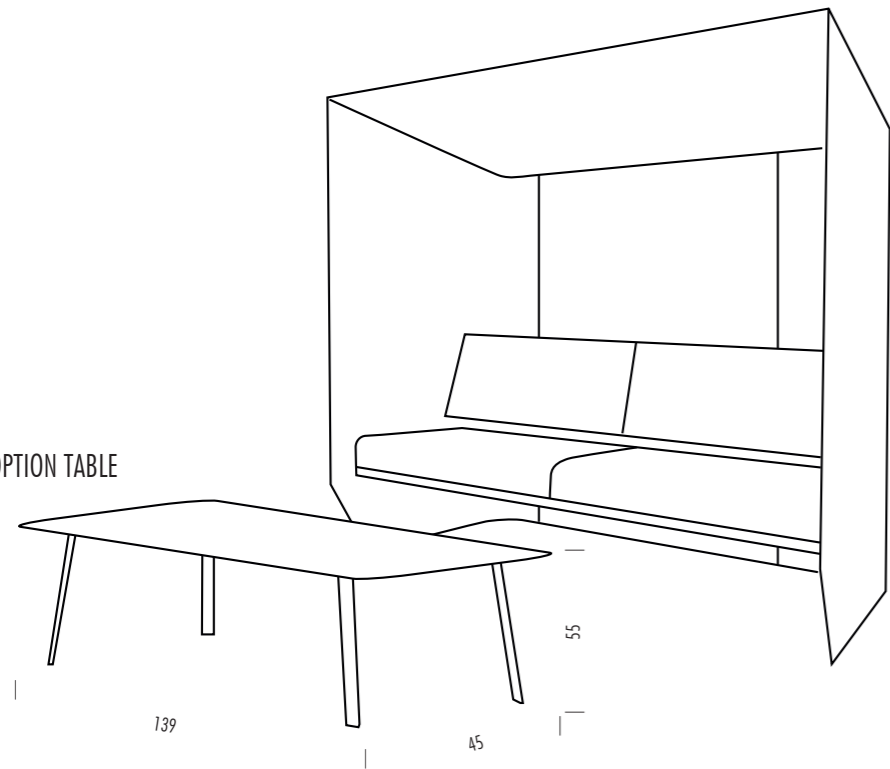

# BUZZIHUB



STANDARD

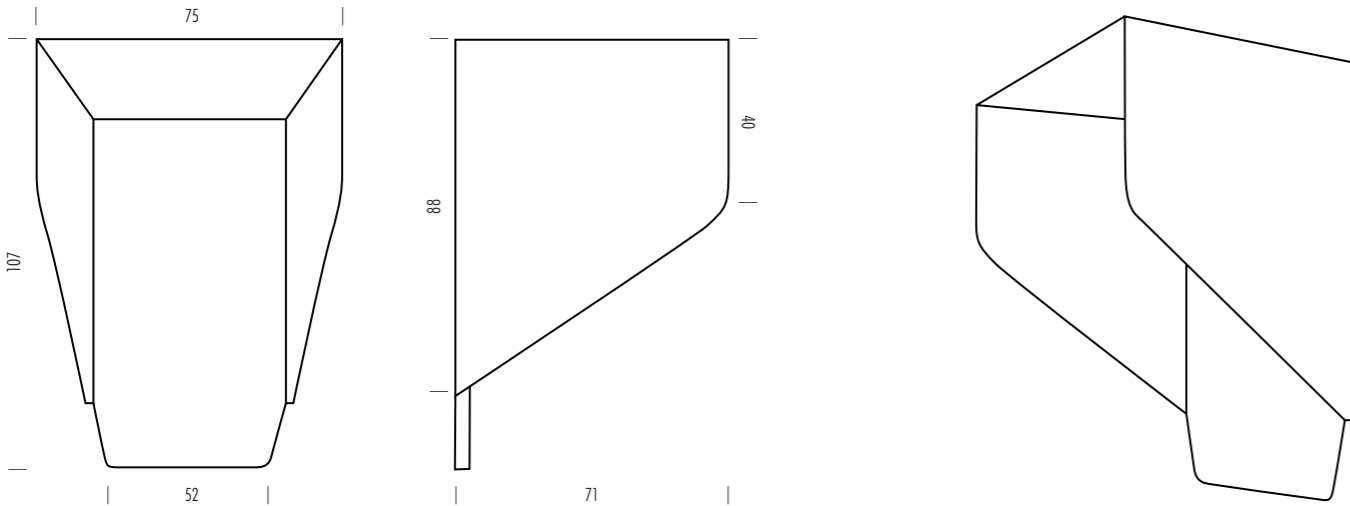

General dimension: Side panels: 40cm (front), 88cm (back); Width: 75cm; back panel height: 107cm

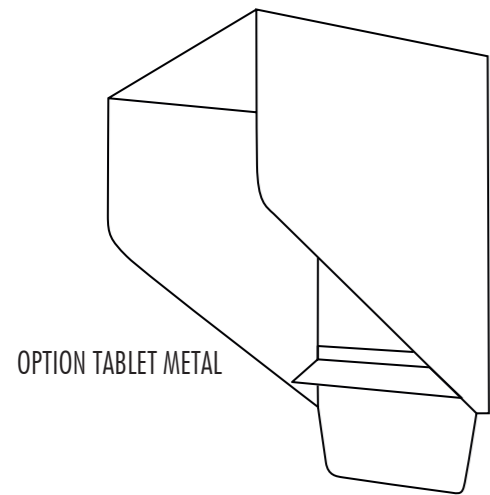

OPTION TABLET METAL

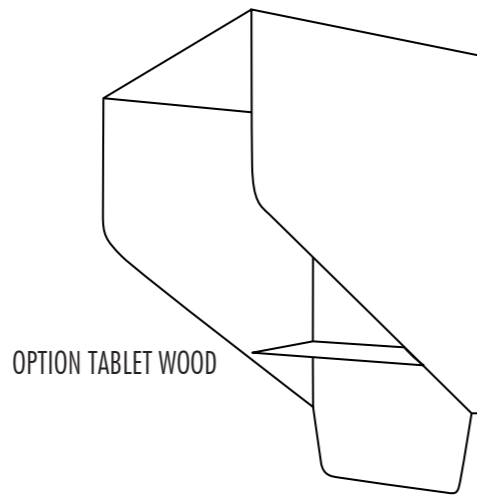

OPTION TABLET WOOD

# BUZZIHOOD

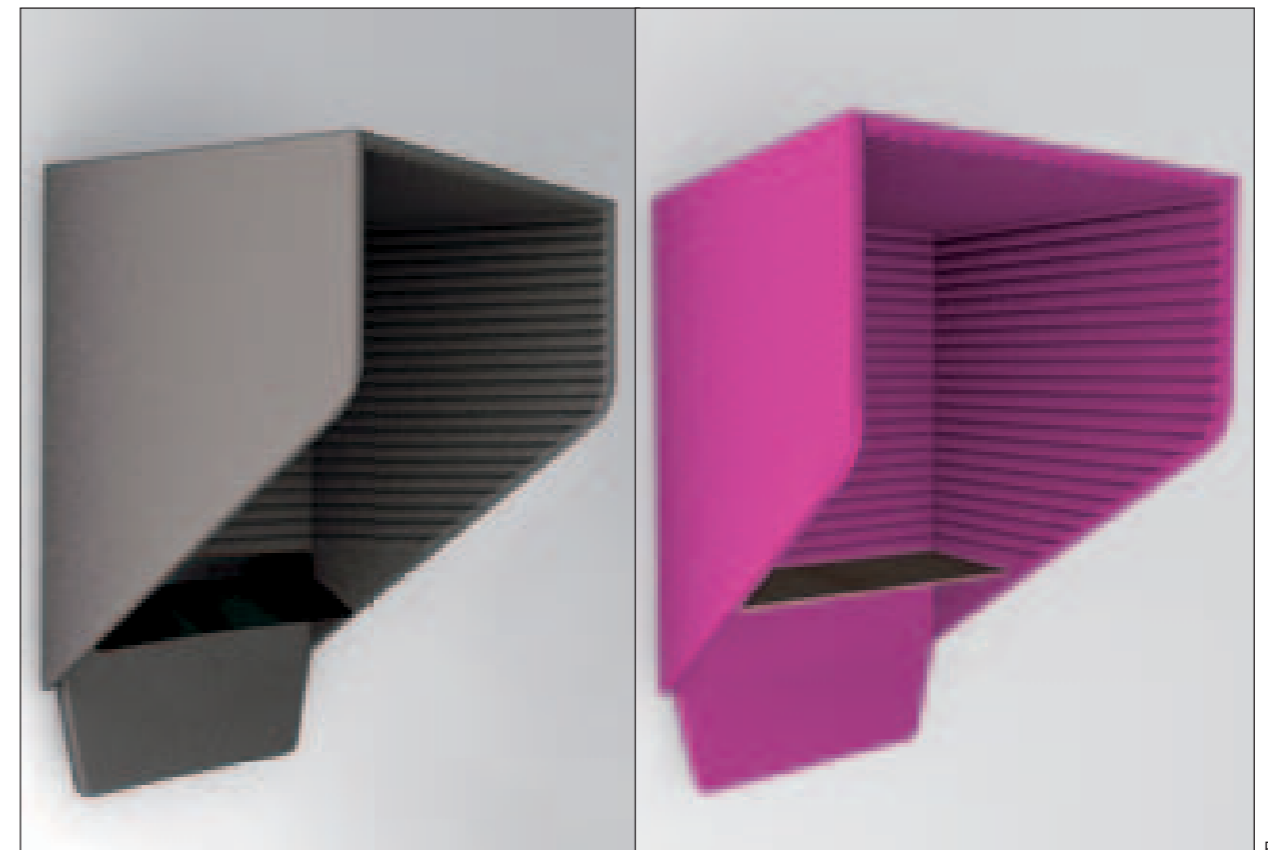
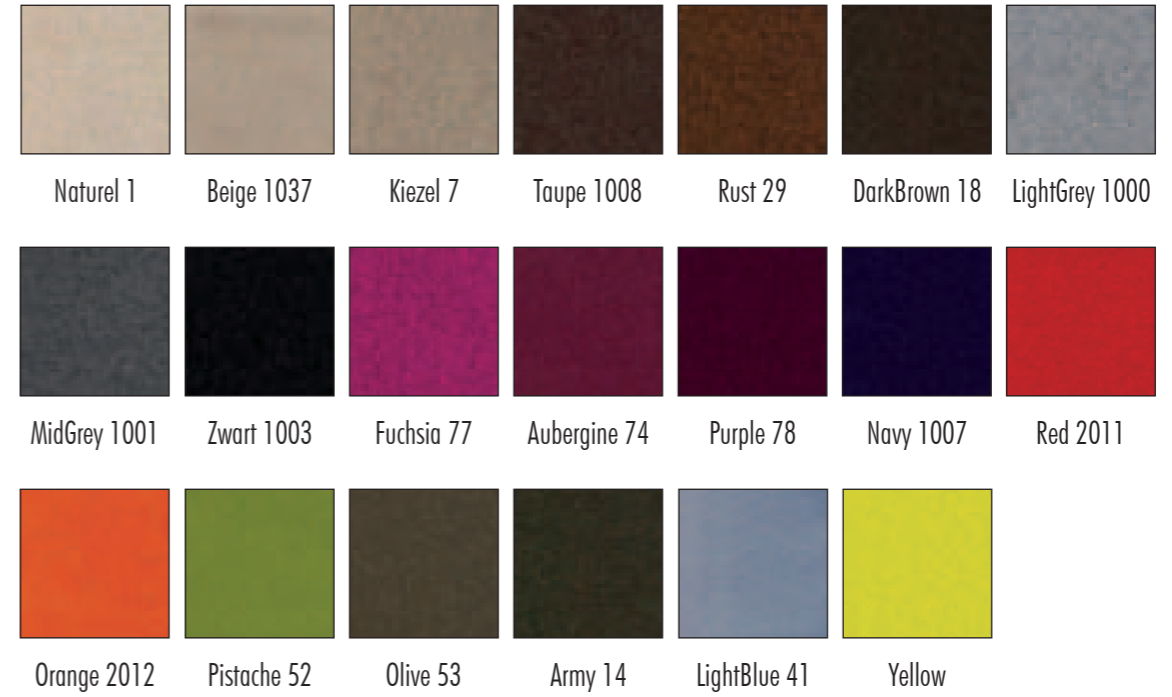

STANDARD

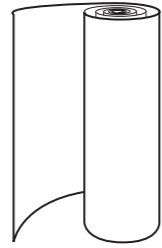

ROLL 10 x 1 m - 6 mm ECOFELT - 1 mm SELFADHESIVE BACKING

# BUZZISKIN



Anthracite 68 EcoBrown 58 StoneGrey 67 Lime 64 OffWhite 63 Orange 66 Pink 65

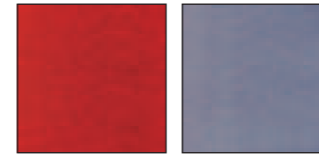

Red 59 LightBlue 60



STANDARD

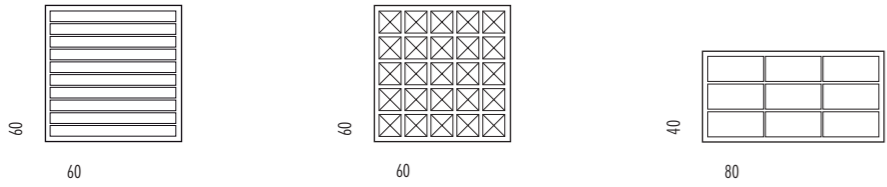

# BUZZISKIN 3D TILE

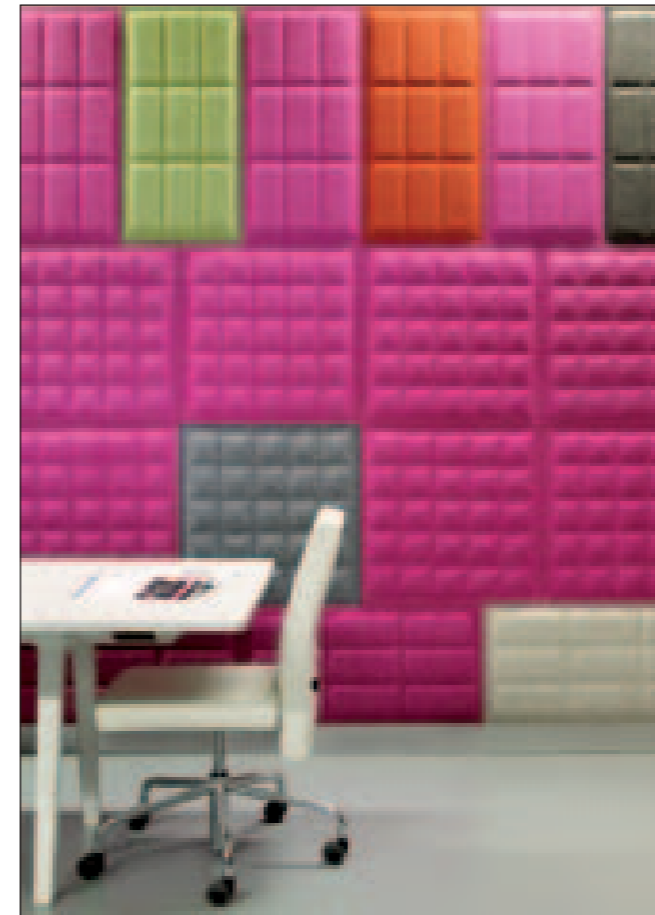
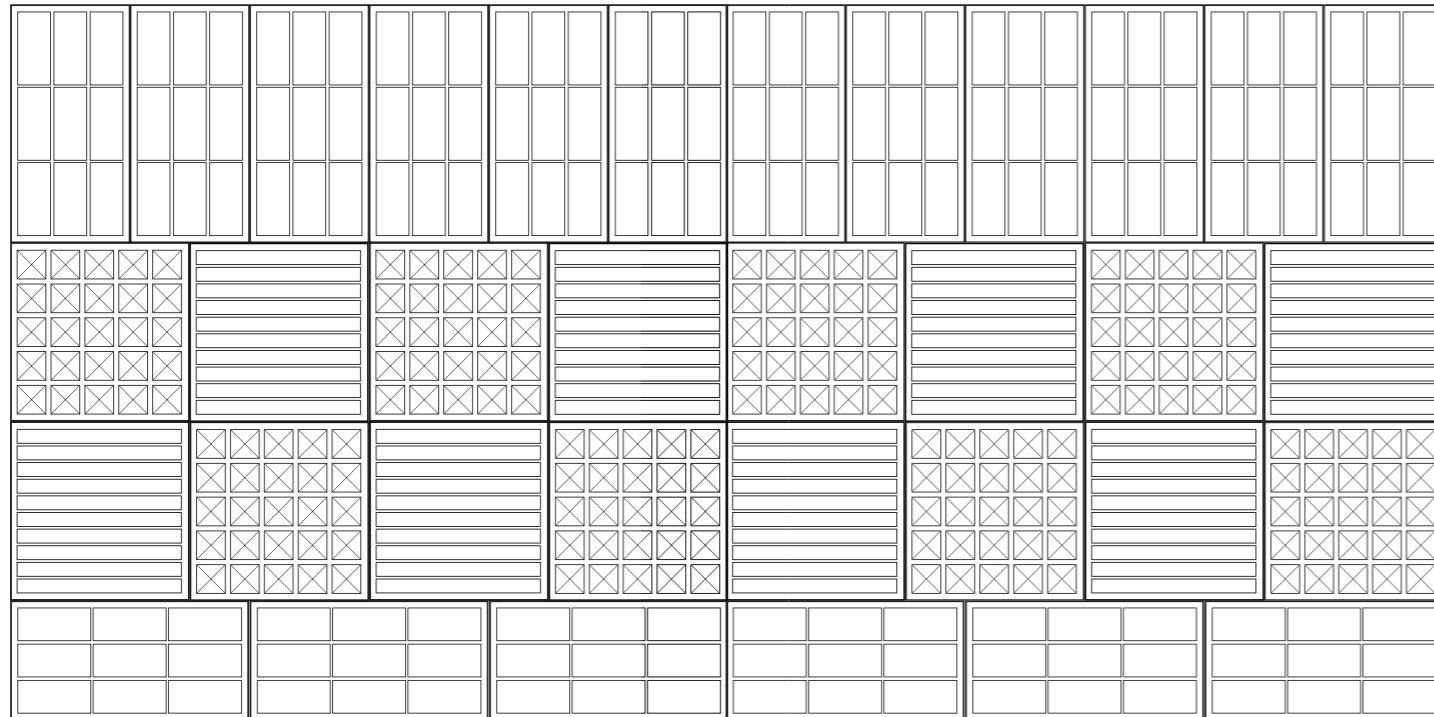

STANDARD BUZZILAND

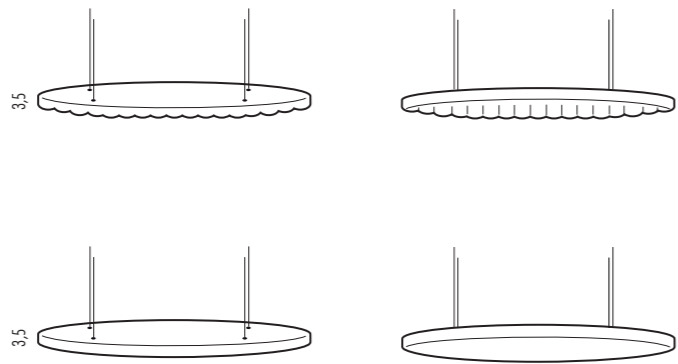
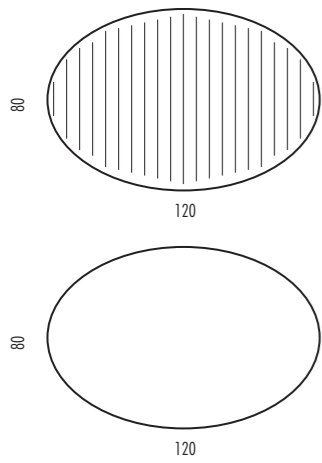

STANDARD BUZZIPOD

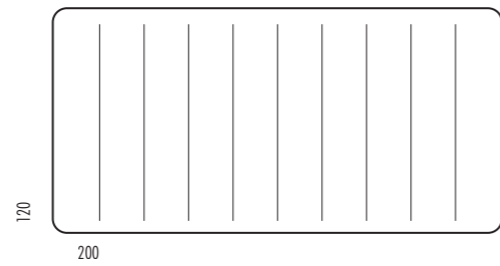
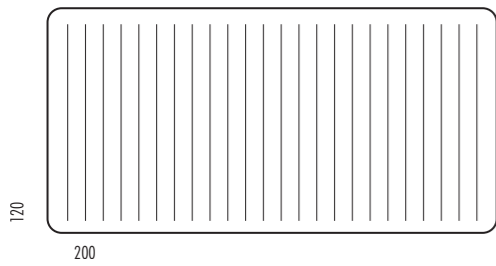
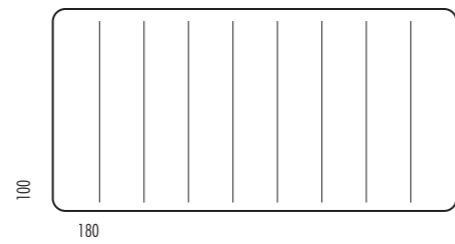
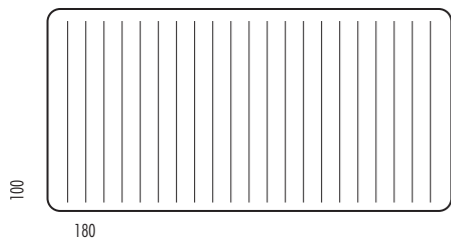
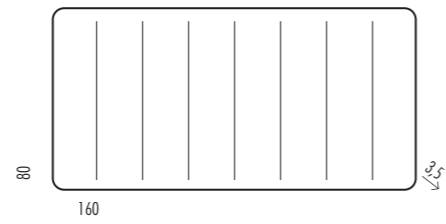
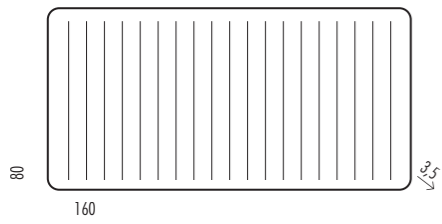

CUSTOM-MADE: HANGING (DOUBLE BUZZIPOD)

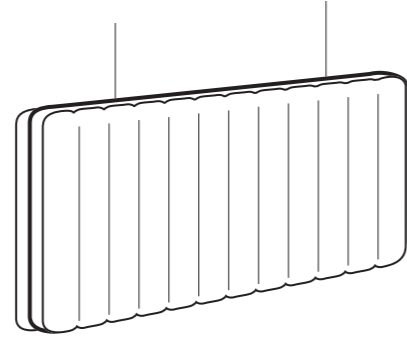
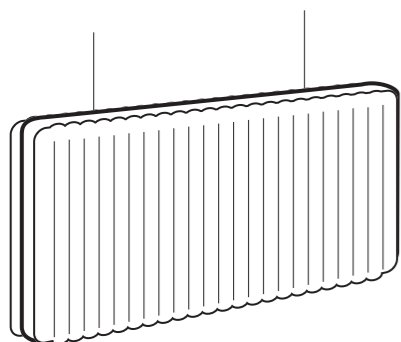

# BUZZILAND / BUZZIPOD

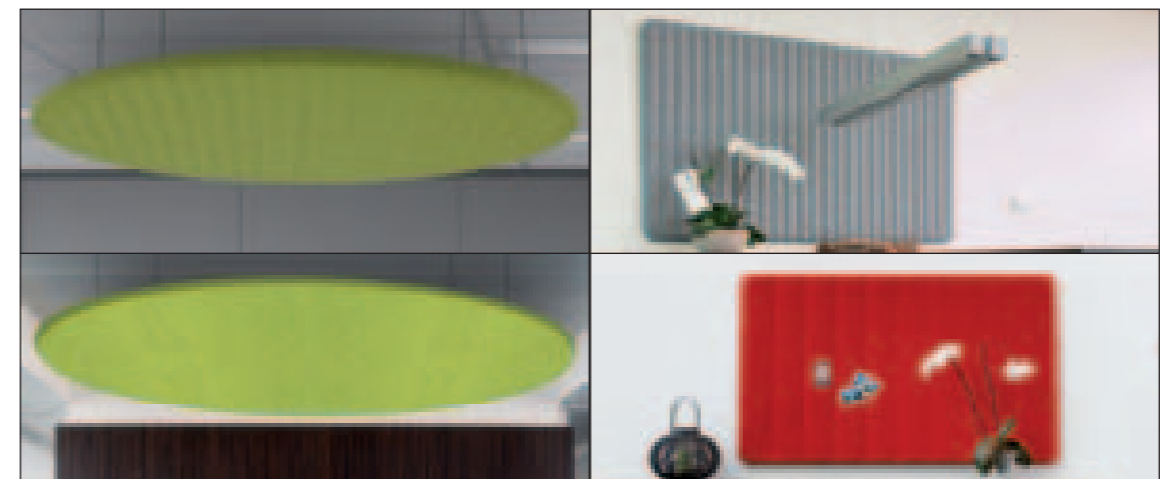

STANDARD

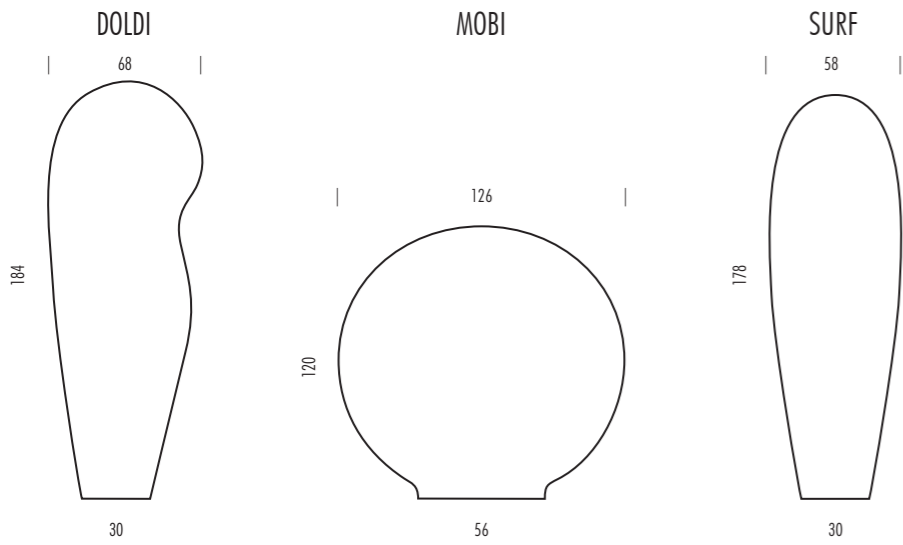

CUSTOM-MADE: ANY SHAPE

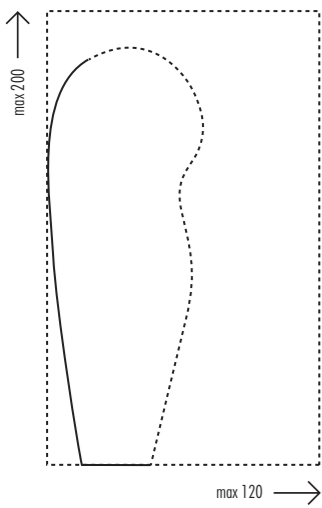

CUSTOM-MADE: WALL

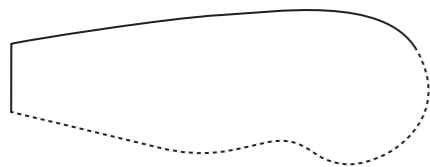

CUSTOM-MADE: HANGING



# BUZZIPLANTS

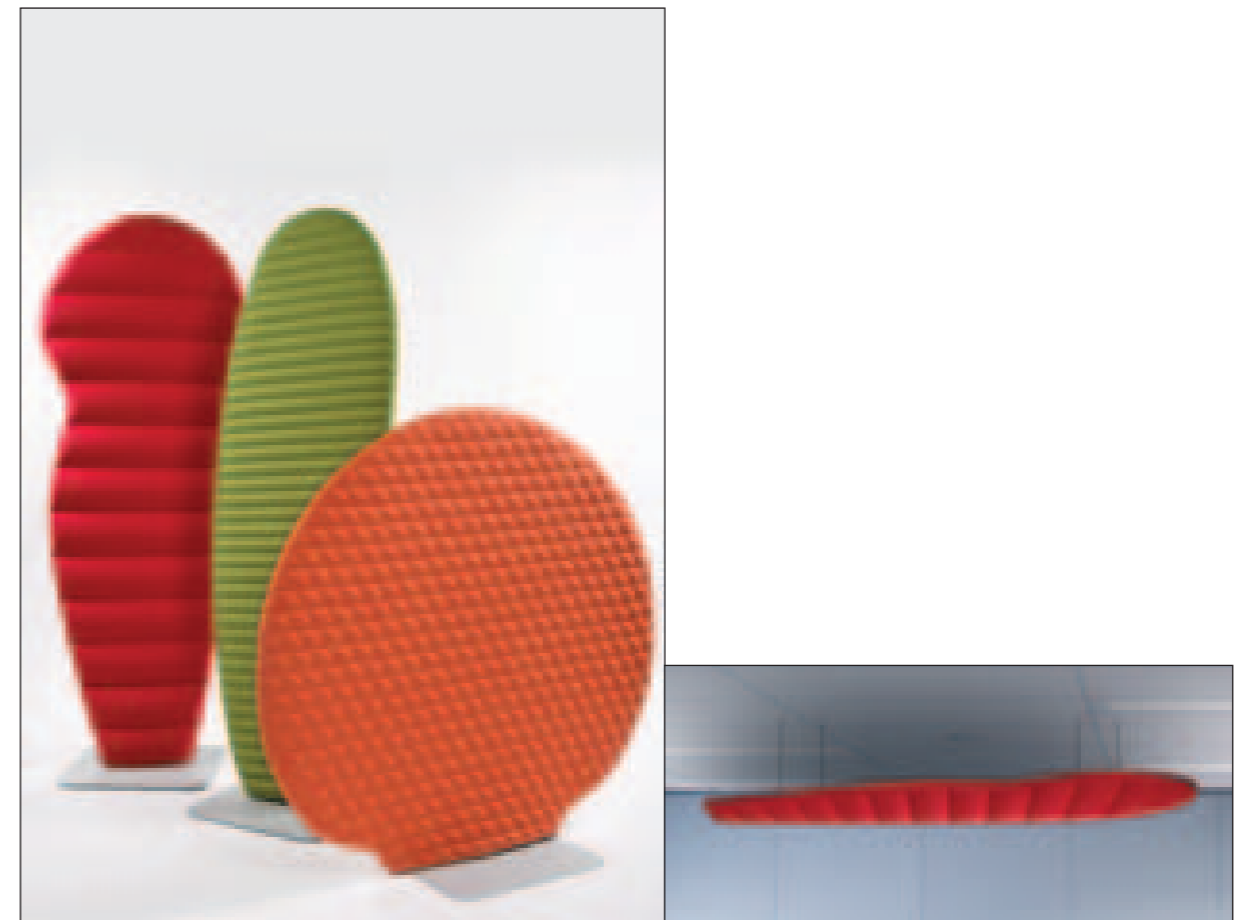
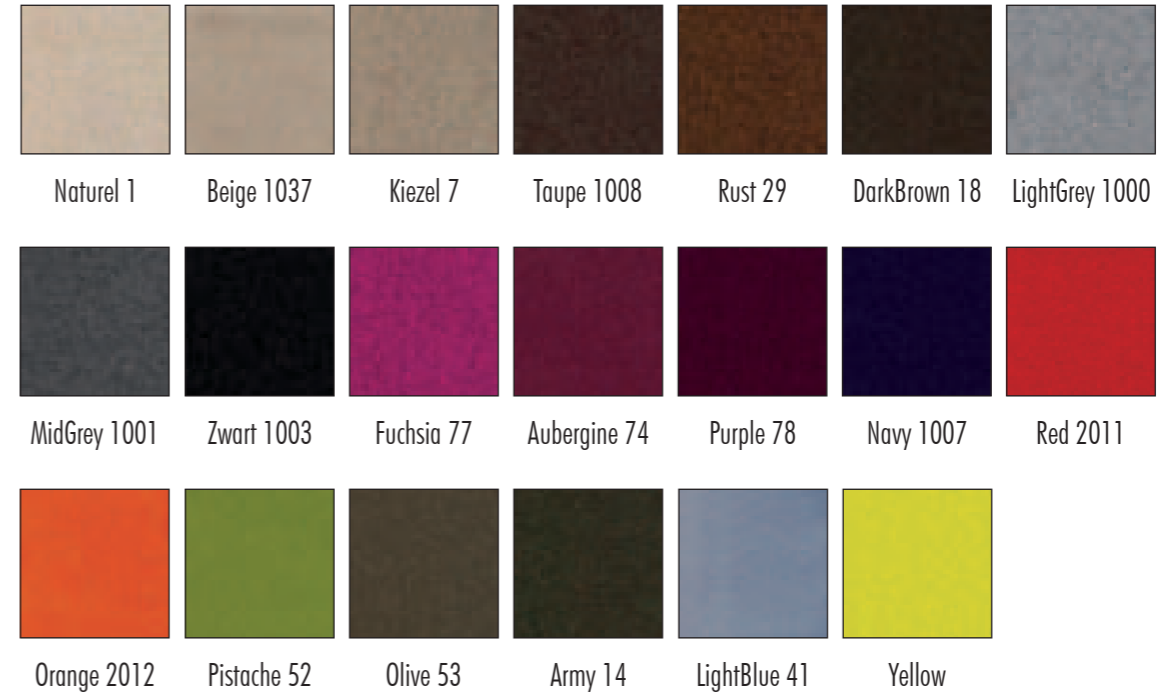

STANDARD

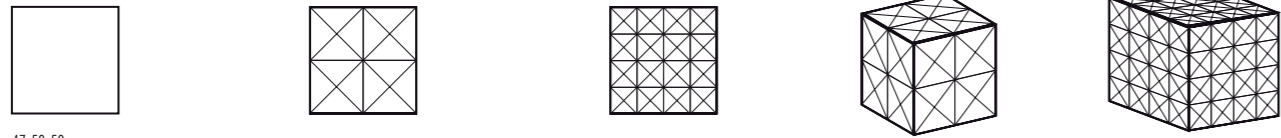

47x50x50 cm

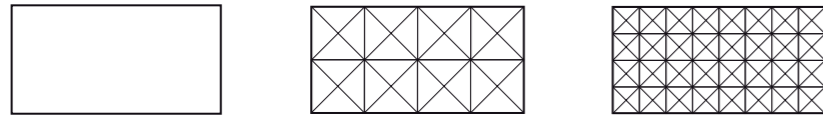

92x49x50 cm

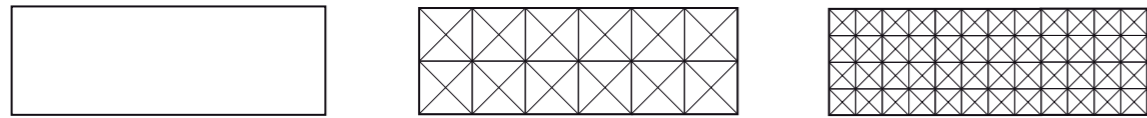

135x49x50 cm

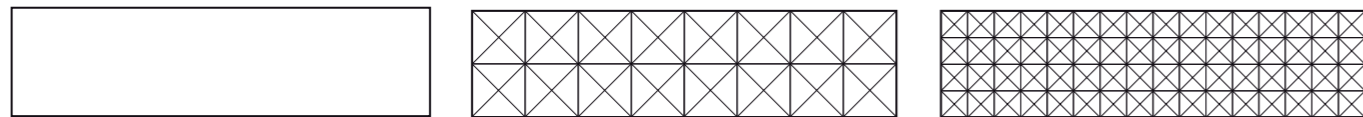

178x49x50 cm

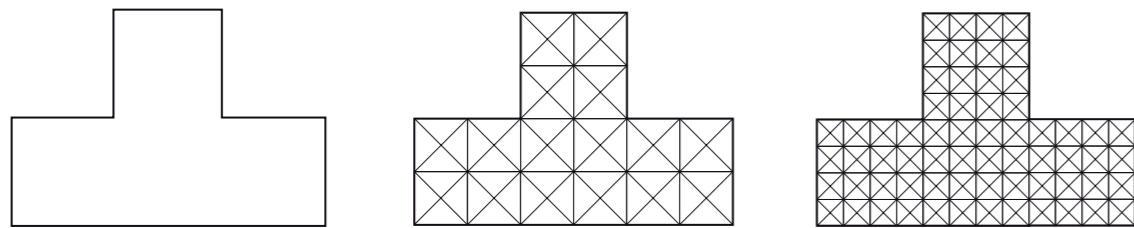

135x92x50 cm

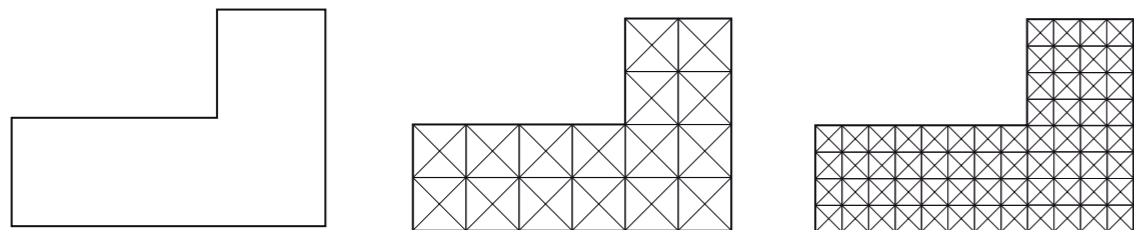

135x92x50 cm

# BUZZICUBE 3D



Naturel 1 Beige 1037 Kiesel 7 Taupe 1008 Rust 29 DarkBrown 18 LightGrey 1000



MidGrey 1001 Zwart 1003 Fuchsia 77 Aubergine 74 Purple 78 Navy 1007 Red 2011



Orange 2012 Pistache 52 Olive 53 Army 14 LightBlue 41 Yellow



STANDARD

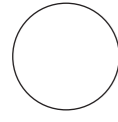

47x47 cm

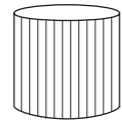
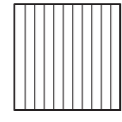

# BUZZISPOT 3D









The aim of BuzziSpace is to transform basic values such as ecology, acoustics and flexibility into contemporary design. We use recycled materials following the cradle-to-cradle philosophy. We care about reducing sound pollution and seeking sound-absorbing solutions to reduce stress in our surroundings.

With a variety of colours and set-up possibilities we give our users the freedom to choose how and where they feel the need for more noise-reducing and noise-absorbing effects. Our daily environment is changing rapidly, which means we need structures and styles that can adapt just as fast. This is why BuzziSpace objects are light, multifunctional, easy to install and easy to re-install.

## ACOUSTIC EFFECTIVENESS

The search for attractive, creative products goes hand-by-hand with our concern for acoustic requirements. In today's workplaces and meeting areas, it is important for everyone to experience the sounds of their surroundings positively. This is why BuzziSpace products include an indication of their reverberation time to give you an idea of how well they absorb sound. You can see from the diagrams below how the Buzzifelt fabric performs in an Alpha-Sabine test, and how two products made of the same material, BuzziScreen and BuzziZone, perform in an Alpha Object test. With regard to the sound pressure level, we focus on the frequencies between 250 Hz and 2000 Hz, the usual range of human speech. Most people can hear frequencies from 20 Hz up to 20000 Hz, in other words 'almost noiselessly' to 'very loud', and for BuzziSpace products we aim to have optimal sound absorption in the speech range. The products we have tested succeed in this aim.

BuzziSpace wil basiswaarden als ecologie, akoestiek en flexibiliteit in een modern design gieten. Met het cradle to cradle-principe in gedachten gebruiken we gerecycleerde materialen, en we proberen geluidsvervuiling tegen te gaan door te zoeken naar geluidsabsorberende oplossingen voor minder stress in onze omgeving. Dankzij de verschillende kleuren en opstel mogelijkheden van onze producten bieden we onze gebruikers de mogelijkheid te kiezen hoe en waar ze geluidsreducerende en geluidsabsorberende effecten nodig hebben. De omstandigheden in onze dagelijkse omgeving veranderen razendsnel, en we moeten structuren en stijlen even snel kunnen aanpassen. Daarom zijn BuzziSpace-voorwerpen licht, makkelijk (ver)plaatsbaar en multifunctioneel.

## AKOESTISCHE EFFICIËNTIE

De zoektocht naar aantrekkelijke, creatieve producten gaat hand in hand met hoge akoestische eisen. In de huidige kantoorruimtes en vergaderzalen is het belangrijk dat iedereen het geluid in zijn omgeving op een positieve manier ervaart. Daarom wordt op BuzziSpace-producten aangegeven wat hun resonantietijd is, zodat je een idee krijgt van hoe goed ze geluid absorberen. In de diagrammen op de volgende pagina's kan je zien hoe de stof Buzzifelt scoort op de Alpha-Sabine test, en hoe twee van onze producten in hetzelfde materiaal, BuzziScreen en BuzziZone, scoren in de Alpha-Object test. Wat het geluidsdruk niveau betreft, richten wij ons op de frequenties tussen 250 Hz en 2000 Hz, het gewoonlijke bereik van de menselijke spraak. Een standaard gehoorbereik gaat van 20 Hz tot 20000 Hz, wat overeenstemt met 'nagenoeg geluidloos' tot 'zéér luid'. Voor de BuzziSpace-producten mikken we op een optimale geluidsabsorptie in het bereik van de spraak. De producten die we hebben getest, slagen daar ook in.

BuzziSpace entend verser des valeurs de bases telles que l'écologie, l'acoustique et la flexibilité dans un design moderne. Tout en gardant à l'esprit le principe cradle to cradle, nous recourons à des matériaux recyclés et nous tentons de combattre la pollution sonore en recherchant des solutions insonorisantes afin de réduire les facteurs de stress dans notre environnement quotidien. Grâce à la vaste palette de couleurs et l'approche modulable de nos produits, nous offrons aux utilisateurs la possibilité de choisir quand et où ils veulent recourir à des solutions acoustiques et insonorisantes. Comme notre environnement quotidien évolue à toute vitesse, il est indispensable que nous puissions adapter tout aussi vite les structures et les styles. C'est pourquoi les objets BuzziSpace sont légers, faciles à installer et à déplacer, et multifonctionnels.

## L'EFFICACITÉ ACOUSTIQUE

La recherche de produits créatifs attrayants s'accompagne de critères acoustiques sévères. Aujourd'hui, dans les espaces de bureaux et salles de réunion, il est important que chacun vive le bruit environnant de manière positive. C'est pourquoi les produits BuzziSpace mentionnent leur temps de résonance, qui indique leur capacité à absorber le bruit. Les diagrammes présentés sur les pages suivantes illustrent le résultat du tissu Buzzifelt au test Alpha-Sabine, et le résultat de deux de nos produits réalisés dans ce même matériau — le BuzziScreen et le BuzziZone — au test Alpha-Object. En ce qui concerne le niveau de pression sonore, nous visons les fréquences comprises entre 250 Hz et 2 000 Hz, soit la portée normale de la voix humaine. La gamme audible du champ auditif humain s'étend de 20 Hz à 20 000 Hz, soit du "presque insonore" à l'"extrêmement fort". Pour les produits BuzziSpace, nous visons une absorption sonore optimale dans le champ vocal. Et les produits que nous avons testés relèvent le défi.

Es ist das Ziel von BuzziSpace, Grundwerte wie Ökologie, Akustik und Flexibilität in einem modernen Design zu vereinen. Auf Basis des cradle to cradle-Prinzips verwenden wir recycelte Materialien und wir versuchen, die „Lärmverschmutzung“ zu vermindern, indem wir nach geräuschabsorbierenden Lösungen für weniger Stress in unserer Umgebung suchen. Dank der verschiedenen Farben und Stellmöglichkeiten unserer Produkte bieten wir unseren Nutzern die Möglichkeit zu wählen, wie und wo sie geräuschreduzierende und geräuschabsorbierende Effekte benötigen. Die Umstände in unserer täglichen Umgebung ändern sich rasend schnell und wir müssen Strukturen und Stile ebenso schnell anpassen können. Aus diesem Grund sind BuzziSpace-Artikel leicht, einfach auf- bzw. verstellbar und multifunktional.

## AKUSTISCHE EFFIZIENZ

Die Suche nach attraktiven, kreativen Produkten geht Hand in Hand mit hohen akustischen Anforderungen. In den heutigen Büros und Sitzungsräumen ist es wichtig, dass jeder die Geräusche in seiner Umgebung auf eine positive Weise wahrnimmt. Darum wird auf allen BuzziSpace-Produkten ihre jeweilige Resonanzzeit angegeben, so dass man einen Eindruck davon bekommt, wie gut sie Geräusche absorbieren. In den nachfolgenden Diagrammen sehen Sie, wie sich der Stoff Buzzifelt im Alpha-Sabine-Test verhält und wie sich zwei unserer Produkte aus demselben Material, BuzziScreen und BuzziZone im Alpha-Object-Test schlagen. Was das Geräuschdruckniveau angeht, konzentrieren wir uns auf die Frequenzen zwischen 250 Hz und 2000 Hz, der normale Bereich der menschlichen Sprache. Ein normaler Gehörbereich reicht von 20 Hz bis 20.000 Hz, was in etwa ‚annähernd geräuschlos‘ bis ‚sehr laut‘ entspricht. Für die BuzziSpace-Produkte ist unser Ziel eine optimale Geräuschabsorption im Bereich der Sprache. Die von uns getesteten Produkte erreichen dieses Ziel auch.

BUZZIZONE  
ALFA OBJECT TEST

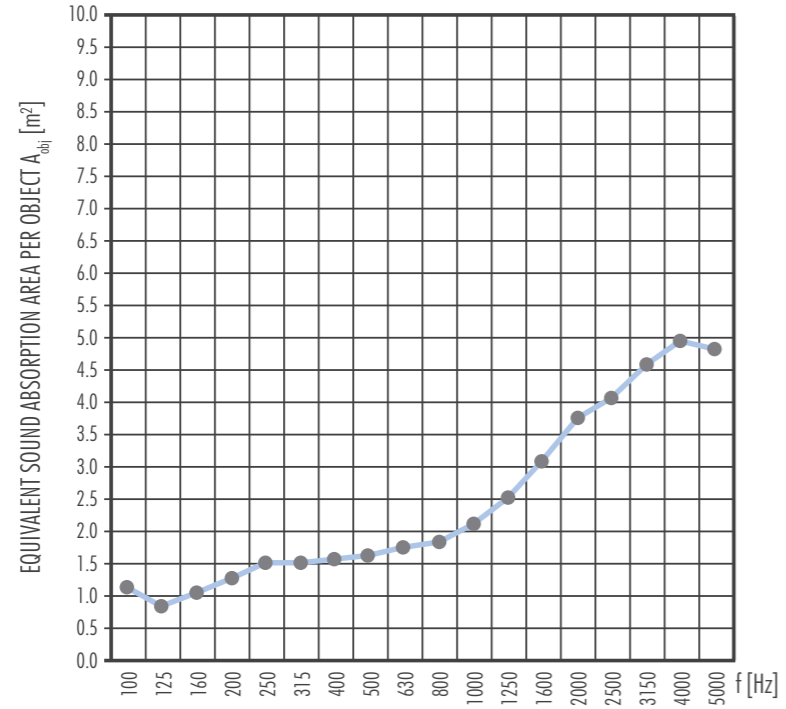

BUZZISCREEN  
ALFA OBJECT TEST

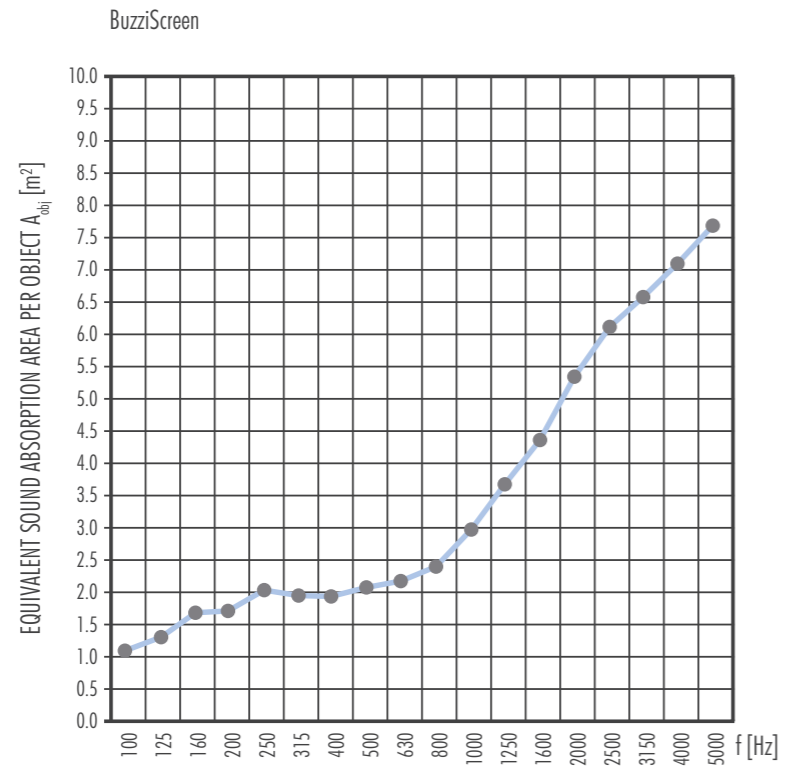

BUZZIFELT/BUZZISKIN  
ALFA SABINE TEST

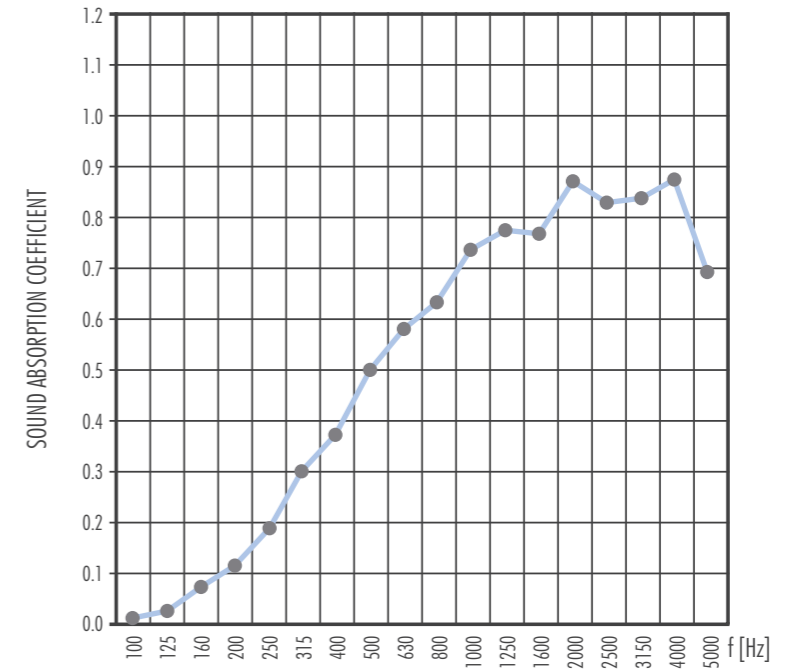

BUZZIBOARD  
ALFA SABINE TEST

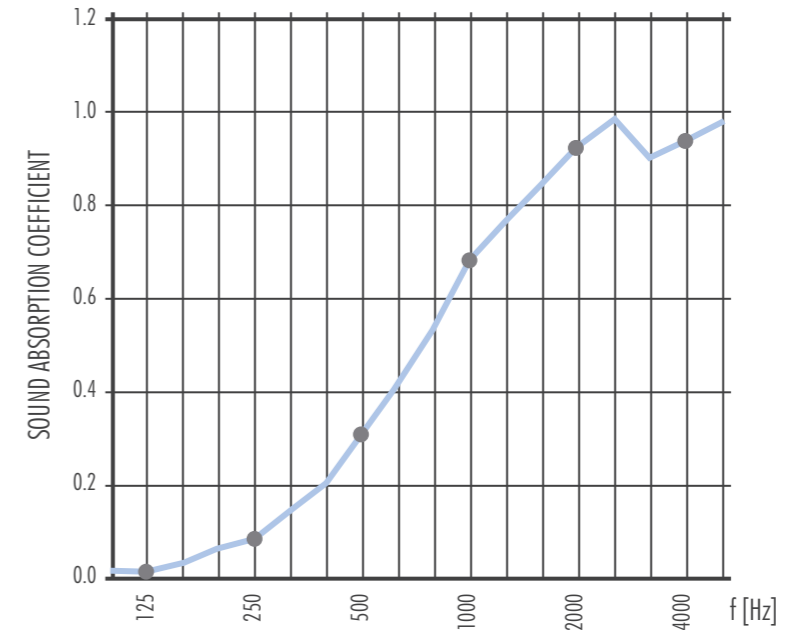

BUZZISKIN 3D  
ALFA SABINE TEST

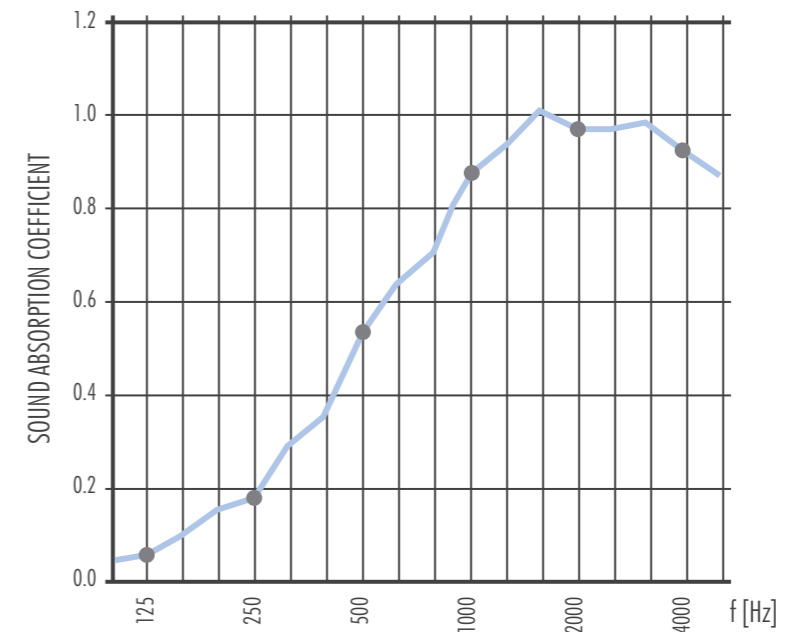

**FIRE CLASSIFICATION REPORT Nr 14665E**

Test Method	Parameter	Number of Tests	Results		Criteria for Class B-s1, d0	
			Continuous parameters Mean	Compliance parameters	Continuous parameters	Compliance parameters
EN 13823 (2)	FIGRA 0,2 MJ (W/s) FIGRA 0,4 MJ (W/s) LFS <edge THR 600s (MJ) SMOGRA (m <sup>2</sup> /s <sup>2</sup> ) TSP 600s (m <sup>2</sup> ) Flaming droplets/particles f < 10s f > s	3	36 23 (-) 1,6 3 46 (-) (-)	(-) (-) Yes (-) (-) (-) (-) No No	$\leq 120$ $\leq 120$ (-) $\leq 7,5$ $\leq 30$ $\leq 50$ (-) (-)	(-) (-) Yes (-) (-) (-) (-) No No

(-) Not applicable

	Edge Exposure	
	$F_s \leq 150\text{mm}$	Ignition filter paper
Sample 1: BuzziFelt OffWhite	Yes	No
Sample 2: BuzziFelt Anthracite	Yes	No

	Figra (W/s)	THR 600s (MJ)	SMOGRA (m <sup>2</sup> /s <sup>2</sup> )	TSP 600s (m <sup>2</sup> )
Sample 1: BuzziFelt OffWhite	38	1,5	6	49
Sample 2: BuzziFelt Anthracite	37	0,7	2	44

Reference and direct field of application:

This classification has been carried out in accordance with EN 13501-1 + A1:2009

Classification:

The product BuzziFelt in relation to its reaction to fire behavior is classified as:

Fire Behavior	Smoke Production	Flaming Droplets
B	s1	d0

Field of application:

This classification for the product as described in §1b, is valid for the following end use conditions:

Substrate: Euroclass A2-s1, d0 or better with a nominal thickness of at least 12mm and a nominal density of at least 525 kg/m<sup>3</sup>

Without a void

Fixing: Stapled

No joints

This classification is valid for the following product parameters:

Nominal thickness 6mm

Nominal surface mass 1100 g/m<sup>2</sup>

all colours

to receive the complete 5page-certificate, please e-mail us.



## ENVIRONMENTAL POLICY

BuzziSpace develops, manufactures and sells products for environmental engineering applications. This makes it natural for us to make sure our own environmental standards are always high. BuzziSpace upholds environmental working methods across the whole organisation. The criteria of the international environmental standard are a minimum requirement in our work. We systematically evaluate our environmental approach to correspond to customer needs and government requirements. All of our staff apply our environmental method to their routines and instructions, and they are encouraged to take personal responsibility by taking the required training.

BuzziSpace endeavours to use the production equipment, forms of energy and distribution methods that put the least possible strain on the environment. Economising and recycling raw materials is a process subject to constant supervision and improvement. Products which cannot be recycled in our own or our partners' production processes are recycled to provide energy. To stabilise and limit the effect of unintentional dumping as much as possible, we have worked out contingency plans in cooperation with the authorities. BuzziSpace products, packaging and raw materials are continuously assessed in order to diminish their negative influence on health and the environment. BuzziSpace cooperates with its suppliers and other partners on environmental issues and expects these partners to respect the environment and pay more attention to environmental issues.

Steve YJ Symons — CEO

## MILIEUBELEID

BuzziSpace ontwikkelt, produceert en verkoopt producten voor milieutechnische toepassingen, en dus is het voor ons uiteraard belangrijk ook zelf hoge milieunormen te hanteren. BuzziSpace staat voor een milieuvriendelijke aanpak in de hele organisatie. De criteria van de internationale milieustandaard zijn in ons werk de minimumvereisten. Het milieubeleid wordt systematisch geëvalueerd zodat het overeenstemt met de eisen van de consument en de regering. Alle personeel past ons milieubeleid toe op hun handelingen en instructies, en wordt aangemoedigd ook persoonlijk de verantwoordelijkheid te nemen door de vereiste opleiding te volgen.

BuzziSpace streeft ernaar productiemateriaal en energie- en distributievormen te gebruiken die het milieu zo min mogelijk belasten. Onze besparingen en de recycling van ruwe materialen zijn processen die voortdurend worden gecontroleerd en verbeterd. Producten die niet in onze productieprocessen of in die van onze partners kunnen worden gerecycleerd, worden gerecycleerd om energie op te leveren. Om het effect van niet-intentioneel dumpen zo veel mogelijk te stabiliseren en te begrenzen, hebben we contingentieplannen uitgewerkt in samenwerking met de autoriteiten. De producten, verpakkingen en ruwe materialen van BuzziSpace worden voortdurend geëvalueerd om hun negatieve invloed op gezondheid en milieu te verlagen. BuzziSpace NV werkt op het gebied van milieu samen met z'n leveranciers en andere partners, en verwacht van hen dat ook zij het milieu respecteren, en aandacht besteden aan de milieuproblematiek.

Steve YJ Symons — CEO

## POLITIQUE ENVIRONNEMENTALE

Comme BuzziSpace développe, produit et vend des produits pour applications techniques environnementales, nous accordons bien entendu une grande importance à la poursuite de normes environnementales élevées. BuzziSpace s'attache à poursuivre une approche respectueuse de l'environnement dans toute son organisation. Les critères des normes environnementales internationales constituent dans notre travail des exigences minimales. La politique environnementale fait l'objet d'une évaluation systématique afin de l'aligner en permanence avec les exigences des consommateurs et des pouvoirs publics. Le personnel tout entier applique notre politique environnementale à ses actes et instructions et est encouragé à prendre également au plan individuel la responsabilité de suivre la formation requise.

BuzziSpace s'attache à utiliser des matériaux de production et des formes d'énergie et de distribution ayant l'impact le plus faible possible sur l'environnement. Nos économies et le recyclage de matériaux bruts sont des processus contrôlés et améliorés en permanence. Les produits qui ne peuvent pas être réutilisés dans nos processus de production ou dans ceux de nos partenaires sont recyclés à des fins de production d'énergie. Afin de stabiliser et de circonscrire le plus possible l'effet du déversement non intentionnel, nous avons élaboré des plans de contingence en collaboration avec les autorités. Les produits, emballages et matériaux bruts de BuzziSpace sont évalués en permanence afin de réduire leur impact sur la santé et l'environnement. Sur le plan environnemental, BuzziSpace collabore avec ses fournisseurs et ses autres partenaires, et attend d'eux qu'ils respectent l'environnement à leur tour.

Steve YJ Symons — CEO

## UMWELTPOLITIK

BuzziSpace entwickelt, produziert und verkauft Produkte für den umwelttechnischen Einsatz, daher ist es für uns von zentraler Bedeutung, auch selbst strenge Umweltnormen anzuwenden. BuzziSpace steht für eine umweltfreundliche Vorgehensweise im gesamten Unternehmen. Die Kriterien der internationalen Umweltnorm sind bei unserer Arbeit die Mindestanforderung. Die Umweltpolitik wird systematisch beurteilt, so dass sie sowohl den Ansprüchen des Kunden als auch den Anforderungen der Regierung entspricht. All unsere Mitarbeiter berücksichtigen bei ihrer Arbeit und ihren Anweisungen unsere Umweltpolitik, und sie werden ermutigt, durch die Teilnahme an den verpflichteten Fortbildungsveranstaltungen auch persönlich Verantwortung zu übernehmen.

BuzziSpace strebt danach, Produktionsmaterialien und Energie- sowie Distributionsformen zu verwenden, die die Umwelt so wenig wie möglich belasten. Unsere Einsparungen und das Recycling von Rohstoffen sind Prozesse, die ständig kontrolliert und verbessert werden. Produkte, die nicht in unseren Produktionsprozessen oder denen unserer Partner wiederverwertet werden können, werden recycelt, um Energie zu gewinnen. Um die Auswirkungen unerwünschter Emissionen weitestgehend zu stabilisieren und zu begrenzen, haben wir in Zusammenarbeit mit den Behörden Kontingentspläne ausgearbeitet. Die Produkte, Verpackungen und Rohmaterialien von BuzziSpace werden ständig beurteilt, um negative Einflüsse auf Gesundheit und Umwelt zu vermindern. BuzziSpace arbeitet auf umwelttechnischem Gebiet eng mit seinen Zulieferern und anderen Partnern zusammen, und erwartet von diesen, dass auch sie die Umwelt respektieren und die Umweltproblematik berücksichtigen.

Steve YJ Symons — CEO

## REFERENCES

Vlerick Management School  
Mobistar  
Four Seasons Hotels and Resorts  
Sdworx  
Siemens  
TelelinQ  
Vodafone  
UCL (Université Catholique de Louvain)  
Philip Morris International  
Microsoft  
Osiatiss  
Aller  
GlaxoSmithKline  
EXKI  
Vtm  
Niko  
Stad Leuven  
Studio100  
Axel Vervoordt  
Gategourmet  
Broederlijk Delen  
SAS (Scandinavian Airlines)  
Generali Group  
Xerius  
BAT, British American Tobacco  
Maersk  
DR, Danmarks Radio  
Grontmij

## AWARDS

Design Brussels Awards 2007 (Best Belgian Product)  
Henry Van de Velde Label 2009 (Design Flanders)  
L'esprit Marie Claire Maison (Maison & Objet Paris)  
Design at Work 2008 (Interieur Foundation)  
ECO Award 2010 (OVAM)

## AGENTS & PREFERRED PARTNERS

### Australia

Zenith Interiors Pty Ltd  
200 Crown St  
Darlinghurst NSW 2010  
Australia  
T + 61 2 9211 4744  
www.zenithinteriors.com.au

### Austria

Franz Steiner e. U.  
Spitzfeldstrasse 5  
A-4360 Grein  
T + 43 (0)664 9116177  
franz.steiner@aon.at

### Czech Republic

Cre8  
K Vyhliče 922  
250 91 Zeleneč  
T + 420 (724) 257 443  
www.cre8.cz

### Denmark

Witehauz  
Mortenskaervej 5  
8420 Knebel  
T + 45 875 22 202  
www.witehauz.com

### Finland

Matteria  
Verkapiha 4 B 18  
20100 Turku  
T + 358 40 583 3694  
www.matteria.fi

### France

L'Agence LF  
Galerie 116  
24 Avenue Pierre Mendès France  
75013 Paris  
T + 33 (143) 14 30 75  
www.lagencelf.fr

### Germany

Null Drei Elf  
Forster Straße 8  
52080 Aachen  
T + 49 (0) 241 70 15 90 92  
www.nulldreiel.f.de

### Luxembourg

Reed and Simon  
7A Rue de Bitbourg  
1273 Luxembourg  
T + 35 22704301

### New Zealand

Zenith Interiors Pty Ltd  
200 Crown St  
Darlinghurst NSW 2010  
Australia  
T + 61 2 9211 4744  
www.zenithinteriors.com.au

### Norway

Witehauz  
Mortenskaervej 5  
8420 Knebel - Denmark  
T + 45 875 22 202  
www.witehauz.com

### Singapore

XTRA Office Pte Ltd  
9 Penang Road  
06-01 Park Mall  
238459 Singapore  
T + 65 6883 0330  
www.xtraoffice.com.sg

### Spain

Oscar Lopez Cortes  
Aptdo. de correos 5043  
20018 San Sebastian  
T + 34 (943) 27 14 24

### Switzerland

Ergodata AG  
Würzgrabenstrasse 5  
8048 Zürich  
T + 41 44 439 49 00  
www.ergodata.ch

### Turkey

Neotek  
28 Kat, Süzer Plaza,  
Ritz Carlton Residences  
34367 Elmadag, Istanbul  
T + 90 (212) 444 6368  
www.neotek.com.tr

### USA

BuzziSpace USA  
Thomas Van Dessel  
T + 1 440 279 7195  
usa@buzzispace.com



---

## CONTACT INFORMATION

BuzziSpace HQ

Member of the TECNOSPACE Group

Kernenergiestraat 65

B-2610 Antwerp

BELGIUM

T +32 3 820 61 20

F +32 3 820 61 21

[info@buzzispace.com](mailto:info@buzzispace.com)

[www.buzzispace.com](http://www.buzzispace.com)

ShowRoom

Van Nelle OntwerpFabriek

Van Nelleweg 1

NL-3044 BC Rotterdam

THE NETHERLANDS